

En pocas palabras

Información importante para su primer viaje

Desbloqueo del vehículo

Mando a distancia



Pulse el botón .

Desbloquea todas las puertas. Las luces de emergencia parpadearán dos veces.

Mando a distancia ⇨ 15, cierre centralizado ⇨ 17.

Ajuste de los asientos

Posición del asiento



Tire de la palanca, deslice el asiento, suelte el asidero.

Posición de asiento ⇨ 29, Ajuste de los asientos ⇨ 30.

Respaldo del asiento

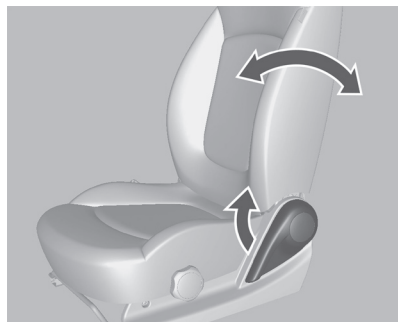

Tire de la palanca, ajuste la inclinación y suelte la palanca. Deje que el asiento enclave audiblemente.

Posición de asiento ⇨ 29, Ajuste de los asientos ⇨ 30.

Altura del asiento

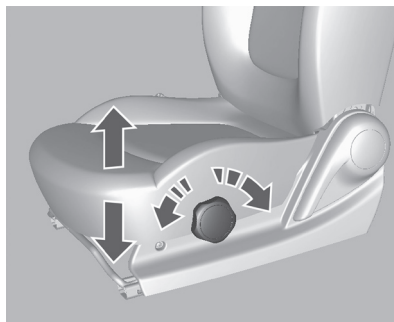

Gire la rueda que hay en el exterior de la banqueta del asiento hasta que esté en la posición deseada.

Posición de asiento ⇨ 29, Ajuste de los asientos ⇨ 30.

Ajuste de los apoyacabezas

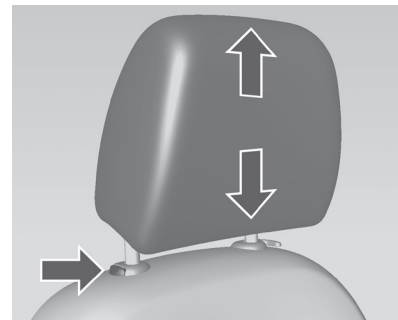

Tire del apoyacabezas hacia arriba.

Para bajarlo, pulse el resorte y empuje el apoyacabezas hacia abajo.

Apoyacabezas ⇨ 28.

Cinturón de seguridad



Extraiga el cinturón del retractor, guíelo por encima del cuerpo sin retorcerlo y enclave la lengüeta en el cierre.

Durante el viaje, tense frecuentemente el cinturón abdominal tirando suavemente de la banda torácica.

Posición de asiento ↗ 29, Cinturones de seguridad ↗ 31, Sistema de airbags ↗ 35.

Ajuste de los retrovisores

Retrovisor interior



Para reducir el deslumbramiento, accione la palanca que hay debajo de la carcasa del espejo.

Retrovisor interior ↗ 24.

Retrovisores exteriores



Basta con mover la palanca de ajuste en la dirección deseada para regular el ángulo de los retrovisores.

Retrovisores exteriores convexos

↗ 22, Ajuste eléctrico ↗ 23, Re-

trovisores exteriores plegables

↗ 23, Retrovisores exteriores térmicos ↗ 12.

Ajuste del volante

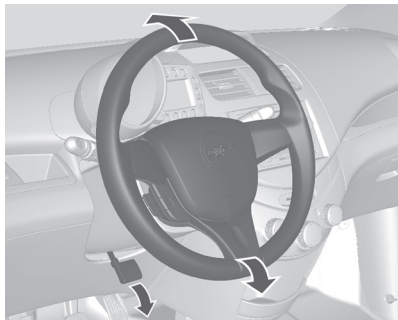

Desbloquee la palanca, ajuste el volante, luego enclave la palanca y asegúrese de que esté totalmente bloqueada. El volante sólo se debe ajustar con el vehículo detenido.

Sistema de airbags ⇨ 35, Posiciones de la llave del encendido ⇨ 86.

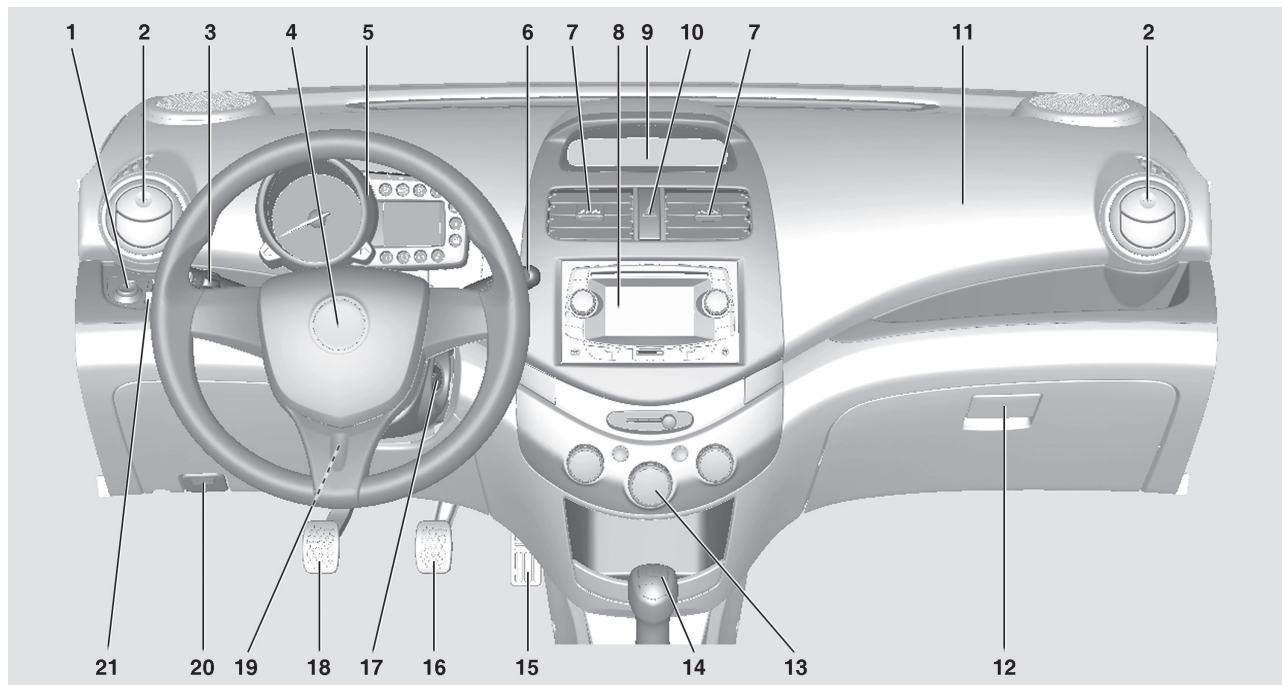

1	Ajuste de los retrovisores eléctricos	23
2	Salidas de aire laterales	82
3	Iluminación exterior	65
4	Bocina	52
	Airbag del conductor	35
5	Cuadro de instrumentos	59
6	Sistema limpia y lavaparabrisas	52
7	Salidas de aire centrales	82
8	Sistema de infoentretenimiento	69
9	Testigos de control	60
10	Luces de emergencia	67
11	Airbag del acompañante	36
12	Guantera	45
13	Control manual del climatizador...	75
14	Palanca selectora, cambio manual	88
15	Pedal del acelerador	85
16	Pedal del freno	89
17	Cilindro de ignición	86
18	Pedal del embrague	85
19	Ajuste del volante	51
20	Palanca de desbloqueo del capó	95

Iluminación exterior

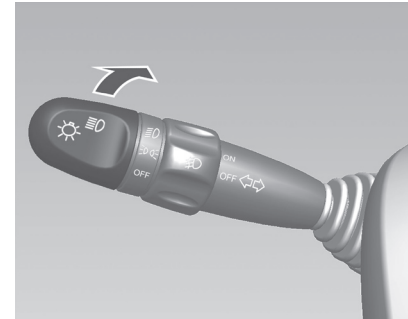

Gire el conmutador de las luces

- OFF** = Todas las luces se apagan.
 ☽ = Las luces traseras, luces de la matrícula y las luces del panel de instrumentos se encienden.
 ☽D = Los faros de luces bajas y todas las luces anteriores se encienden.

Iluminación ↗ 65.

Ráfagas, luz de baja y luz alta

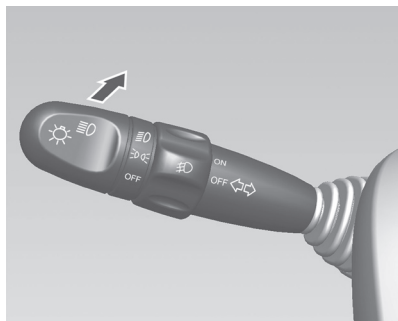

Para cambiar de luz baja a luz alta pulse la palanca.

Para cambiar a luz baja, vuelva a pulsar o tirar de la palanca.

Luz alta ↪ 64, ráfagas ↪ 66.

Luces de emergencia

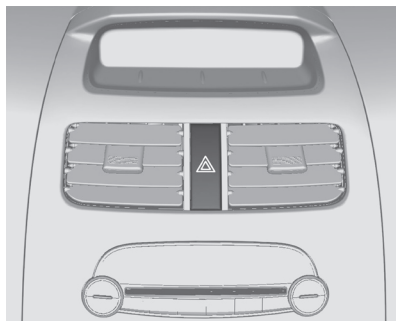

Se accionan con el botón .

Luces de emergencia ↪ 67.

Señalización de giros y cambios de carril

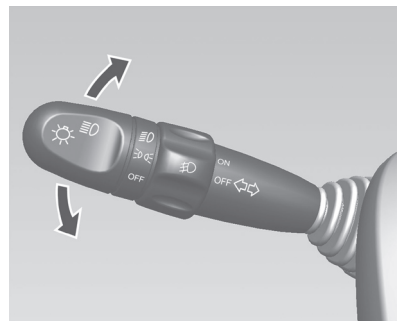

Palanca = Intermitente derecho hacia arriba

Palanca = Intermitente izquierdo hacia abajo

Señalización de giros y cambios de carril ↪ 67.

Bocina



Pulse .

Sistemas limpia y lavaparabrisas

Limpiaparabrisas

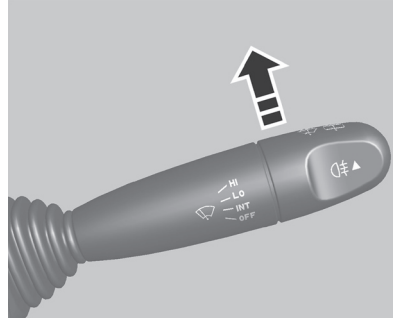

- OFF** = Sistema apagado.
- INT** = Funcionamiento intermitente.
- LO** = Barrido continuo a velocidad lenta.
- HI** = Barrido continuo a velocidad rápida.

Para solicitar un único barrido con el limpiaparabrisas apagado, mueva un poco la palanca hacia la posición **INT** y suéltela.

Limpiaparabrisas ⇨ 52.

Sistema lavaparabrisas



Tire de la palanca.

Sistema lavaparabrisas ⇨ 11, líquido de lavado ⇨ 103.

Climatización

Luneta térmica trasera, retrovisores exteriores térmicos



La resistencia térmica se acciona pulsando el botón .

Luneta térmica trasera ⇨ 12.

Desempañado y descongelamiento de los cristales



Pulse el botón .

Desempañado y descongelación del parabrisas, ⇨ 79 Desempañado del parabrisas ⇨ 79, Desempañado.

Caja de cambios

Cambio manual

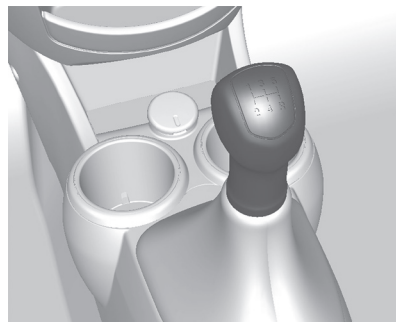

Marcha atrás: con el vehículo detenido, pise el pedal del embrague y meta la marcha.

Si la marcha no entra con facilidad, ponga la palanca en punto muerto, suelte el pedal del embrague y píselo de nuevo; luego repita la selección de la marcha.

Cambio manual ⇨ 88.

Al salir de viaje

Comprobaciones antes de comenzar un viaje

- La presión de los neumáticos y su estado.
- El nivel de aceite del motor y de los demás líquidos.
- Todos los cristales, retrovisores, iluminación exterior y placas de matrícula deben estar en buen estado y libres de suciedad, nieve o hielo.
- La correcta posición de los retrovisores, asientos y cinturones de seguridad.
- El funcionamiento de los frenos a baja velocidad, especialmente si los frenos están húmedos.

Arranque del motor

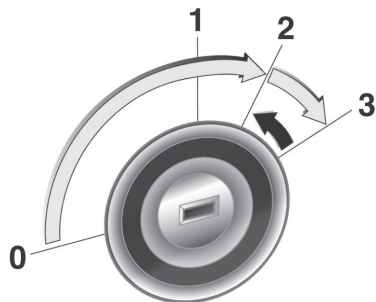

- Gire la llave a la posición 1, mueva ligeramente el volante para desactivar el bloqueo.
- Cambio manual: accione el embrague
- Cambio automático : Ponga la palanca selectora en P o N.
- No acelere
- Gire la llave a la posición 3, pise el pedal del embrague y del freno, luego suelte la llave cuando el motor esté en marcha.

Antes de repetir el arranque, o para apagar el motor, gire de nuevo la llave a 0.

Estacionamiento

Atención

No estacione el vehículo sobre una superficie fácilmente inflamable. La elevada temperatura del sistema de escape podría inflamar dicha superficie.

- Accione siempre el freno de estacionamiento sin pulsar el botón de desbloqueo. En pendientes, aplíquelo con toda la firmeza posible. Para reducir el esfuerzo, pise el pedal del freno al mismo tiempo.
- Desconecte el motor y el encendido. Gire el volante hasta que se enclave el bloqueo del mismo.
- Si el vehículo está en una superficie plana o cuesta arriba, meta la primera antes de desconectar el encendido. Si el vehículo está cuesta arriba, gire las ruedas delanteras en la dirección contraria al cordón. Si el vehículo está en una cuesta abajo, meta la marcha atrás antes de desconectar el encendido. Gire las ruedas delanteras hacia el cordón de la calle.

- Cierre las ventanillas.
- Bloquee el vehículo y active el sistema de alarma antirrobo (de estar equipado).

Llaves ⇨ 15.