

Portaobjetos

Compartimentos portaobjetos	56
Baúl	58
Sistema portaequipajes de techo.....	61
Información sobre la carga.....	62

Compartimentos portaobjetos

Portaobjetos en el tablero de instrumentos

Portaobjetos en la parte superior del tablero de instrumentos



Tire del asa para levantar la tapa.

Portaobjetos debajo del man- do de las luces



Tire del asa para abrir la caja.

Guantera



Para abrir, tire del asa.

La guantera se puede cerrar con la llave del vehículo.

⚠ Peligro

Para reducir el riesgo de lesiones en caso de accidente o frenada brusca, mantenga siempre la guantera cerrada cuando el vehículo esté en marcha.

Portavasos

⚠ Peligro

No deje vasos con líquido caliente sin taparen el portavasos cuando el vehículo está en marcha. Si el líquido caliente se derrama, puede quemarse. Si la quemadura afecta al conductor, podría perder el control del vehículo.

Para reducir el riesgo de lesiones personales en caso de frenada brusca o colisión, no coloque botellas, vasos, latas, etc., sin tapar o asegurar, en el portavasos cuando el vehículo está en marcha.

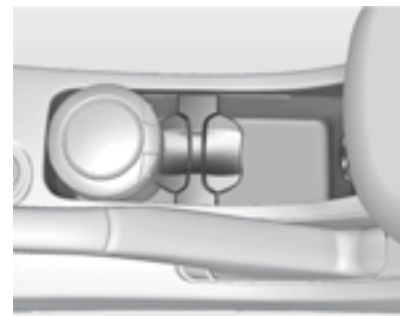

Los portavasos están situados en la consola central.



Hay portavasos adicionales en el apoyabrazos trasero cuando está bajado.

Portaanteojos

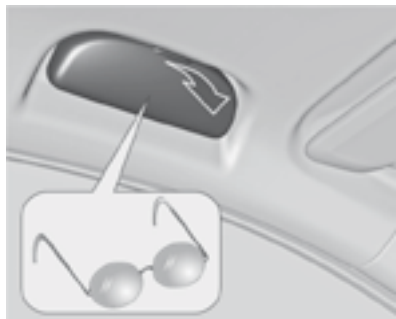

Para abrirlo, baje la tapa.
No lo utilice para guardar objetos pesados.

Portaobjetos del apoyabrazos

Portaobjetos en el apoyabrazos delantero



Presione la palanca para deslizar y levantar el reposabrazos.

Baúl

Abatir los respaldos de los asientos traseros

El respaldo trasero está dividido en dos partes. Se pueden abatir ambas partes.

Baje los apoyacabezas pulsando el resorte.

⚠ Peligro

Si se abate un asiento trasero con los cinturones de seguridad aún abrochados, se pueden dañar los cinturones de seguridad o el asiento. Siempre se deben desabrochar los cinturones de seguridad y devolverlos a su posición normal de alojamiento antes de abatir un asiento trasero.

Levante el apoyabrazos trasero.



Tire de la palanca de desbloqueo en uno o ambos lados y abata los respaldos sobre la banqueta de asiento.

Antes de abatir los respaldos, introduzca los cinturones de seguridad de los asientos exteriores en las guías.

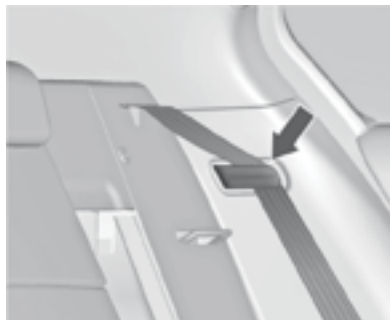

Ponga los respaldos en posición vertical y desenganche los cinturones de seguridad de las guías de sujeción.

Enclave los respaldos en su posición empujando en la parte superior del respaldo hasta que enclave audiblemente.

Vuelva a tirar de los respaldos hacia delante para asegurarse de que estén correctamente enclavados.

Los respaldos sólo estarán bien enclavados cuando no sean visibles las marcas rojas en ambos lados, cerca de la palanca de desbloqueo.

Si los cinturones de seguridad no se enrollan automáticamente, inserte todos los cinturones de seguridad en sus ranuras.

Nunca abata el respaldo del asiento cuando el cinturón del asiento central trasero esté abrochado o extraído.

⚠ Peligro

No permita que los ocupantes se sienten sobre el respaldo abatido de los asientos con el vehículo en marcha, ya que dicha posición de asiento es incorrecta y no hay disponibles cinturones de seguridad para su uso. Esto podría ocasionar lesiones graves o fatales en caso de accidente o frenazo brusco. Los objetos transportados sobre el respaldo abatido no deberían superar la altura de los asientos delanteros. En caso contrario, la carga podría deslizarse hacia delante y ocasionar daños o lesiones al frenar bruscamente.

Gancho para bolsas



En el lado izquierdo del baúl hay un gancho para colgar bolsas de transporte ligeras

Atención

No cuelgue objetos pesados en el gancho para bolsas. Podría dañarse.

Versión 5 puertas

Desmontaje



Desenganche las cintas de sujeción del portón trasero.



Levante la cubierta por la parte trasera y empujela hacia arriba por la parte delantera.

Desmonte la tapa.

Abrochase el cinturón

Inserte la cubierta en las guías laterales y bájela. Fije las cintas de sujeción al portón trasero.

Argollas



Las argollas están diseñadas para fijar las correas de amarre, o una red para el equipaje, y evitar que se desplacen los objetos transportados.

Triángulo de advertencia

NOTA: equipado según versión



Guarde la cubierta del triángulo de seguridad con una cinta tipo velero.

Botiquín (si así está equipado)



Guarde el botiquín en el espacio detrás de la rejilla en el lado derecho del compartimento de carga.

Extintor (si así está equipado)



Sistema portaequipajes de techo

Portaequipajes de techo

Por motivos de seguridad y para evitar daños en el techo, se recomienda usar el sistema de portaequipajes de techo homologado para su vehículo.

Siga las instrucciones de montaje y desmonte el portaequipajes cuando no se vaya a utilizar.

Información sobre la carga



- Los objetos pesados en el baúl deben colocarse apoyados contra los respaldos de los asientos. Asegúrese de que los respaldos estén bien enclavados. Si se pueden apilar los objetos, los más pesados deben colocarse abajo.
- Asegure los objetos en el baúl para evitar su deslizamiento.

- Cuando se transporten objetos en el baúl, los respaldos de los asientos traseros no deben estar inclinados hacia adelante.
- La carga no debe sobresalir por encima del borde superior de los respaldos.
- No coloque objetos sobre la cubierta del baúl ni el tablero de instrumentos; no tape el sensor situado en la parte superior del tablero de instrumentos.
- La carga no debe obstaculizar el accionamiento de los pedales, el freno de estacionamiento o la palanca de cambios, ni impedir la libertad de movimientos del conductor.
- No se deben dejar objetos sueltos en el habitáculo.
- No conduzca con el baúl abierto.
- La carga útil es la diferencia entre el peso máximo autorizado del vehículo (Vea Datos Técnicos en el índice) y el peso en vacío.

Para calcular el peso en vacío, introduzca los datos de su vehículo de la tabla de pesos en la página ↻ 2.

El peso en vacío incluye los pesos calculados para el conductor (68 kg), el equipaje (7 kg) y todos los líquidos (depósito lleno al 90%). El equipamiento opcional y los accesorios aumentan el peso en vacío.

- Conducir con carga en el techo aumenta la sensibilidad del vehículo a los vientos laterales y tiene un efecto negativo sobre la maniobrabilidad debido a la elevación del centro de gravedad. Distribuya la carga uniformemente y asegúrela con correas de sujeción. Ajuste la presión de los neumáticos y la velocidad del vehículo a las condiciones de carga. Compruebe y vuelva a apretar las correas con frecuencia.