

## Asientos, sistemas de seguridad

Reposacabezas .....	35
Asientos delanteros .....	36
Asientos traseros .....	39
Cinturones de seguridad .....	40
Sistema de airbags .....	44
Sistemas de retención infantil .....	48

## Reposacabezas

### Apoyacabezas



#### Atención

Los apoyacabezas son dispositivos de seguridad. Conduzca siempre con los apoyacabezas ajustados correctamente. La parte superior del apoyacabezas siempre debería estar cerca de la cabeza, alineada con la parte superior de la misma. Nunca debe ajustarse al nivel del cuello.

#### ⚠ Advertencia

Conduzca siempre con el apoyo de cabeza ajustado en la posición correcta.

#### Ajuste del apoyacabezas:

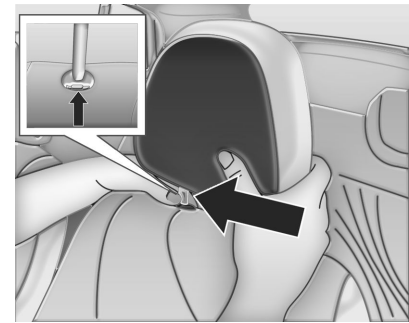

Para ajustar el apoyacabezas, pulse el botón de desbloqueo (flecha) y suba o baje el apoyacabezas con la mano. El apoyacabezas se puede colocar en tres alturas diferentes.

Asegúrese de que esté enclavado correctamente en una de las tres posiciones.

### Desmontaje de un apoyacabezas delantero

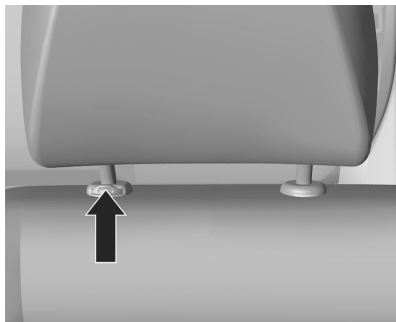

Para desmontar el apoyacabezas, pulse el botón de desbloqueo (flecha) y tire del apoyacabezas.

### Desmontaje de un apoyacabezas trasero

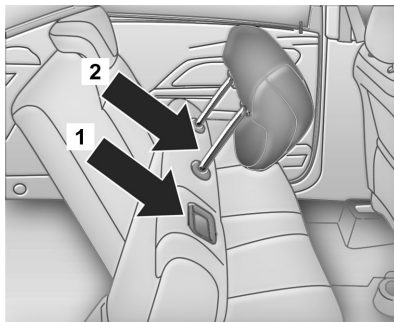

Para desmontar el apoyacabezas, pulse el botón del respaldo trasero (1), incline el asiento hacia delante, pulse el botón de desbloqueo (2) y tire del apoyacabezas hacia arriba.

## Asientos delanteros

### Ajuste de los asientos

#### Ajuste de la distancia:



Para ajustar el asiento hacia delante / hacia atrás, levante la palanca de mando, deslice el asiento hasta la posición deseada y suelte la palanca para enclavar el asiento en dicha posición.

Asegúrese siempre del correcto anclaje del asiento, intente deslizarlo hacia delante y hacia atrás.

**⚠ Advertencia**

Es muy importante que el asiento se ajuste según la posición de conducción óptima y segura. Nunca ajuste la posición del asiento del conductor mientras conduce el vehículo. El asiento podría moverse de forma inesperada causando la pérdida de control del vehículo.

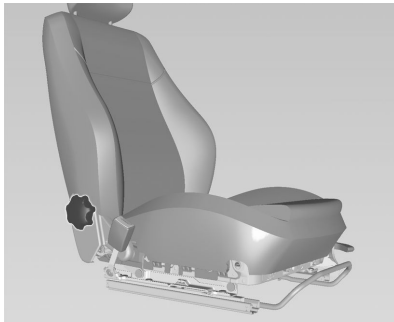
**Respaldo del asiento**

Para ajustar el respaldo, utilice el mando giratorio en la parte lateral del asiento. No se apoye en el respaldo mientras lo ajusta.

**Posición correcta del respaldo del asiento****Atención**

Aunque se abroche el cinturón, los cinturones de seguridad no pueden cumplir su función si el asiento está reclinado. El cinturón diagonal no puede cumplir su función porque no estará apoyado en su cuerpo. En caso de choque, usted se golpearía con él y podría sufrir lesiones en el cuello o de otro tipo. El cinturón abdominal tampoco puede cumplir su función.

En un choque, el cinturón podría situarse por encima de su abdomen. En tal caso, esa parte del cuerpo soportaría las fuerzas ejercidas por el cinturón en vez de los huesos pélvicos. Esto podría ocasionar graves lesiones internas. Para una protección adecuada cuando el vehículo está en marcha, el respaldo debe estar en posición vertical.

Siéntese bien apoyado en la parte trasera del asiento y póngase el cinturón de seguridad correctamente.

### Altura del asiento del conductor

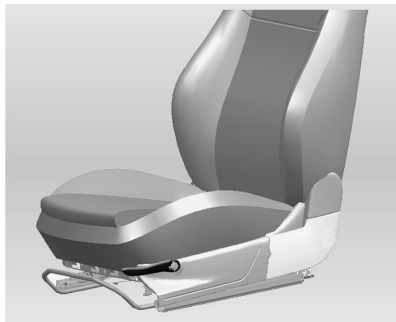

Levante la palanca y no apoye peso en el asiento para subirlo. Tire de la palanca y empuje el asiento hacia abajo para bajarlo. Ajuste la banqueta de asiento según la altura del conductor para llegar bien a los pedales y al volante.

### Asiento delantero abatible (si está equipado)

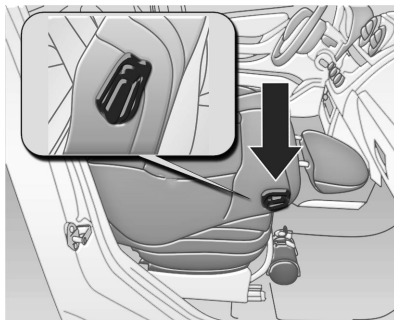

El respaldo del asiento del acompañante se puede abatir hasta la posición horizontal levantando la palanca de desbloqueo situada en el lado superior externo del respaldo.

Para devolver el respaldo a su posición original, aplique una ligera presión sobre el respaldo como se muestra en la ilustración (flecha), mueva la palanca y devuélvalo a su posición original.

Se puede usar en combinación con el abatimiento parcial del asiento trasero (si está equipado) para transportar objetos largos; es una característica opcional en algunos modelos.

### Asidero de seguridad (si está equipado)

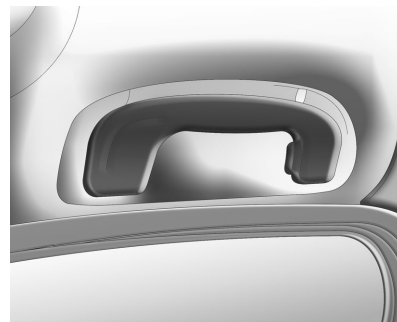

El asidero de seguridad está fijado en el techo, por encima de la puerta del acompañante y de las puertas traseras. Para usarlo, tire hacia abajo; vuelve automáticamente a su posición original después de su uso.

## Asientos traseros

### Ajuste del respaldo del asiento trasero (De estar equipado)

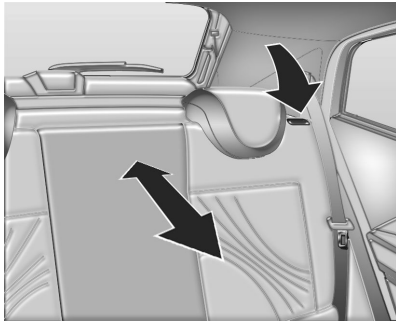

El respaldo del asiento trasero se puede enclavar en varias posiciones <sup>1)</sup>. Para ajustarlo, pulse el botón de desbloqueo y coloque el respaldo en la posición deseada.

### Rebatir el asiento trasero

El asiento trasero se puede rebatir para ampliar el maletero.

### Rebatir parcialmente el respaldo

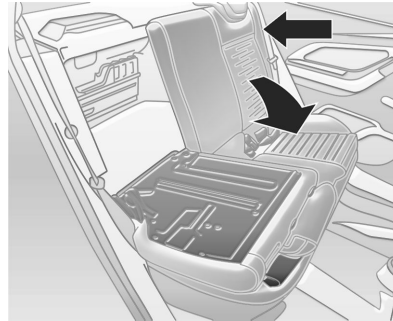

Los vehículos con asientos traseros divididos permiten inclinar parcialmente el respaldo, manteniendo uno o dos asientos disponibles para los pasajeros.

1. Desmunte los apoyacabezas del asiento trasero.
2. Desbloquee el respaldo del asiento trasero pulsando el botón de desbloqueo, que está situado

en la parte lateral superior del respaldo del asiento trasero y abátalo completamente.

### Devolver el respaldo del asiento trasero a su posición normal

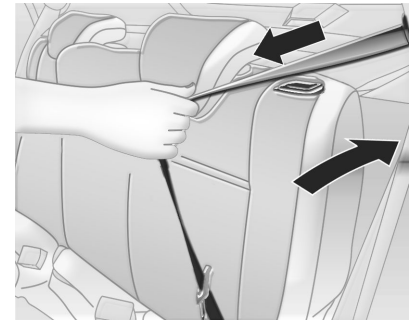

Levante el respaldo hacia atrás hasta la posición de enclavamiento. En caso de respaldo dividido, se bloqueará en la primera posición de ajuste. Pulse el botón de desbloqueo

<sup>1)</sup> Característica opcional disponible sólo con el respaldo de asiento dividido.

para inclinarlo hasta la posición deseada. En este procedimiento inverso, asegúrese de que el cinturón de seguridad no se quede detrás del respaldo.

## Cinturones de seguridad

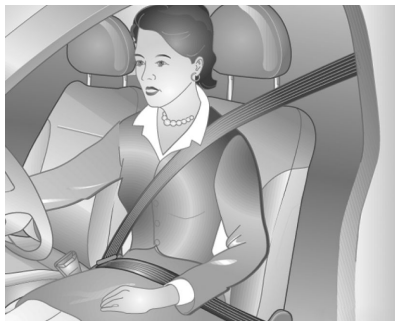

Los cinturones de seguridad son uno de los dispositivos de seguridad más importantes para el conductor y sus pasajeros. Nunca viaje sin usar los cinturones de seguridad. Antes de arrancar el vehículo, tire suavemente del cinturón de seguridad y abróchelo. Al abrocharse, el cinturón no debe estar retorcido. Además de no estar retorcido, la parte superior del cinturón debe quedar apoyada sobre su cuerpo. El respaldo no debería es-

tar demasiado inclinado hacia atrás. El vehículo está equipado con dos cinturones de seguridad de tres puntos en los asientos delanteros. El vehículo está equipado con dos cinturones de seguridad de tres puntos en las posiciones de asiento laterales del asiento trasero. La posición central del asiento trasero está equipada con un cinturón de seguridad abdominal.

Los cinturones de seguridad no deben apoyarse sobre objetos guardados en los bolsillos de la ropa, tales como bolígrafos, gafas, etc., ya que podrían ocasionar lesiones al usuario.

La parte abdominal del cinturón de seguridad debería llevarse en la posición más baja y al nivel de las caderas, rozando los muslos. El cinturón de seguridad debería colocarse sobre el hombro y cruzando el tórax. Estas partes del cuerpo son las adecuadas para soportar los esfuerzos de los cinturones de seguridad.

**⚠ Advertencia**

- Todos los ocupantes del vehículo deberían usar los cinturones de seguridad. Si no utiliza el cinturón de seguridad, las heridas causadas por un choque pueden ser más graves. Puede golpearse contra objetos dentro del habitáculo e incluso ser lanzado fuera del vehículo.
- Un cinturón de seguridad que haya estado sometido a fuertes esfuerzos, por ejemplo en un choque, debería sustituirse por uno nuevo.
- Antes de cerrar la puerta, asegúrese de que el cinturón de seguridad no quede atrapado. Si el cinturón de seguridad se queda atrapado en la puerta, podría sufrir daños el cinturón o el vehículo.

**Cómo abrocharse el cinturón de seguridad**

1. Cierre y bloquee la puerta.

2. Ajuste el asiento de modo que pueda sentarse erguido.

3. Tire suavemente de la lengüeta y asegúrese de que el cinturón de seguridad no esté retorcido.

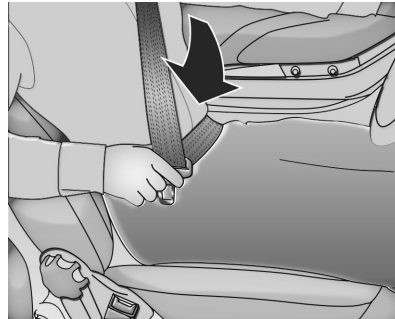

4. Inserte la lengüeta en el cierre hasta que oiga un clic.

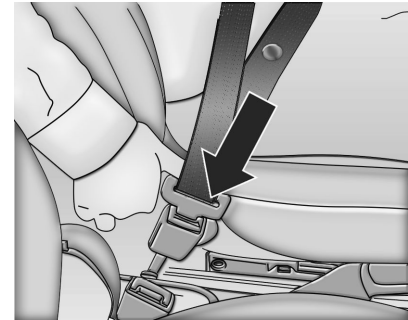

5. Para ajustar el cinturón, tire de la parte diagonal.

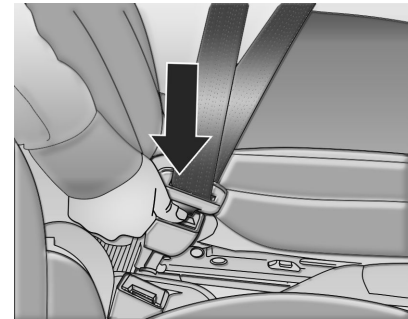

6. Para desabrocharse el cinturón, pulse el botón del cierre. El cinturón se recoge automáticamente.

## Cinturón de seguridad de tres puntos

### Ajuste de altura del cinturón de seguridad de tres puntos

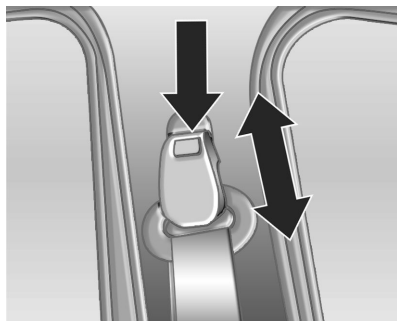

Para realizar el ajuste, pulse el botón (flecha izquierda), ajuste la altura según su talla (flecha derecha). Esto es muy importante si el usuario anterior era más bajo que usted.

### ⚠ Advertencia

Nunca realice el ajuste de la altura mientras conduce.

### Uso del cinturón de seguridad durante el embarazo



### Atención

Los cinturones de seguridad son para todo el mundo, incluidas las mujeres embarazadas. Como todos los ocupantes, es más probable que sufran lesiones graves si no llevan los cinturones de seguridad. Una mujer embarazada debería llevar un cinturón de tres puntos. La parte abdominal del cinturón debe llevarse lo más baja que sea posible durante el embarazo.

La mejor forma de proteger al feto es proteger a la madre. En caso de choque, es más probable que el feto no sufra daños si el cinturón de seguridad está colocado correctamente. Para las mujeres embarazadas, como para todo el mundo, la clave para que el cinturón de seguridad sea efectivo es llevarlo bien puesto.

**⚠ Advertencia**

El cinturón abdominal debe pasar lo más bajo posible sobre la pelvis, para evitar la presión sobre el abdomen.

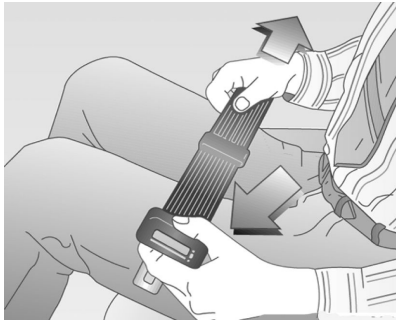
**Cinturón abdominal**

El ocupante del asiento central debe llevar el cinturón de seguridad abdominal correctamente abrochado.

- Para ajustar la altura, sujete el cierre y tire del cinturón.
- Para abrocharse el cinturón de seguridad, fije el cierre a la lengüeta.
- Para desabrocharlo, pulse el botón rojo de la lengüeta.

**Atención**

- La parte abdominal del cinturón debería llevarse ajustada sobre las caderas, sólo rozando los muslos. El cinturón diagonal debería colocarse sobre el hombro y cruzando el tórax. Estas partes del cuerpo son las más adecuadas para soportar las fuerzas de retención.
- Los cinturones de seguridad no deben apoyarse sobre objetos frágiles en el interior de los bolsillos, tales como bolígrafos, gafas, etc.; en caso contrario, el usuario puede sufrir lesiones.
- Los cinturones desgarrados o deshilachados podrían no protegerle en caso de choque. Al

sufrir el impacto, los cinturones se pueden romper. Si el cinturón está desgarrado o deshilachado, haga que los sustituyan inmediatamente.

**Cuidado de los cinturones de seguridad**

Mantenga siempre los cinturones de seguridad limpios y secos. Para limpiar los cinturones, utilice jabón y agua templada. Asegúrese de que los cinturones no sufran daños ni queden atrapados por objetos cortantes. No modifique los sistemas de cinturones de seguridad. Asegúrese de que el botón de desbloqueo del cierre esté hacia arriba o hacia fuera para poder desabrochar rápidamente el cinturón si fuera necesario.

**⚠ Advertencia**

- Todos los componentes de los cinturones deben comprobarse regularmente; haga sustituir los componentes dañados.
- Un cinturón de seguridad que haya estado sujeto a esfuerzos, como en un accidente, debería sustituirse por uno nuevo.

**Sistema de airbags**

Este sistema se identifica mediante la inscripción "Airbag" en el volante (lado del conductor) y encima de la guantera (lado del acompañante); además, hay una etiqueta adhesiva en el lateral de la puerta del conductor.

El sistema de airbags incluye:

- Bolsas inflables con generador de gas integrado en el volante y el tablero.
- Una unidad de control electrónica con un sensor de desaceleración incorporado.
- Un testigo indicador de operatividad  en el cuadro de instrumentos.

**⚠ Advertencia**

Los cinturones de seguridad, cuyo uso es obligatorio por ley, son los dispositivos de protección más importantes para los ocupantes y su uso es estrictamente necesario. En caso de choque, el sistema de airbags puede ayudar a reducir la gravedad de las posibles lesiones de los ocupantes del vehículo sólo si se usan los cinturones de seguridad.

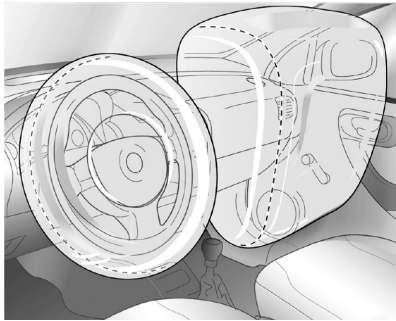

Los airbags frontales son dispositivos de seguridad suplementarios que, junto con los cinturones de los asientos delanteros, incrementan el nivel de protección de los ocupantes en caso de colisiones que impliquen una violenta desaceleración del vehículo.

La función del airbag es proteger la cabeza y el tórax de los ocupantes del vehículo en caso de impacto violento contra el volante o el tablero de instrumentos si la protección ofrecida por el cinturón de seguridad no fuese suficiente para evitar lesiones graves o fatales.

El sistema de airbags no se despliega en caso de impactos frontales leves, de impactos laterales o traseros, vuelcos, derrapes u otras situaciones en las que los ocupantes no son lanzados hacia delante con fuerza (en tales casos, el cinturón de seguridad ofrece una protección suficiente a los ocupantes).

Para certificar las desaceleraciones bajas o para evitar un choque del ocupante contra las partes del vehículo que tiene delante, el sistema de airbags sólo debe desplegarse en impactos frontales en los que el cinturón de seguridad no sea suficiente para retener la desaceleración impuesta al turismo y sean lanzados hacia delante.

Téngase en cuenta que la velocidad del impacto no es el factor más importante para desplegar el sistema de airbags, sino la violenta desaceleración que sufre el ocupante. Un módulo electrónico con un sensor de desaceleración controla el accionamiento del sistema de airbags.

Si fuera necesario, acciona instantáneamente el generador de gas que infla las bolsas, amortiguando así el contacto entre el cuerpo del ocupante y el volante o el tablero de instrumentos.

El despliegue del dispositivo de gas para el inflado de los airbags no es perjudicial para los oídos.

#### **⚠ Advertencia**

El airbag se ha diseñado para ser tocado sólo después de inflarse totalmente. Por tanto, le recomendamos que se ajusten correctamente los asientos delanteros antes de conducir.

#### **⚠ Advertencia**

- Los cinturones de seguridad deben abrocharse correctamente.
- Si hubiera una colisión, se desplegará el airbag y los ocupantes del vehículo no estuvieran

usando los cinturones de seguridad, el riesgo de lesiones graves podría aumentar considerablemente.

- Los niños menores de 10 años deben ir siempre en el asiento trasero, especialmente en los vehículos equipados con sistema de airbags. A pesar de ser un requisito legal, la fuerza de inflado del airbag podría causar lesiones graves o incluso mortales al niño.

#### Nota

El testigo  debería iluminarse al conectar el encendido y apagarse un poco después. Si esto no ocurre, acuda a la Red de Concesionarios o Talleres Autorizados Chevrolet para que reparen la falla.

#### Recomendaciones importantes:

- No debe haber ningún objeto entre el airbag y los ocupantes de los asientos delanteros, ya que en caso de inflarse el airbag dicho objeto podría ser lanzado contra los ocupantes y ocasionar lesiones.

- No monte accesorios que no sean originales en el volante o en el tablero, ya que estos pueden interferir con el airbag al inflarse e impedir el funcionamiento del sistema, o bien ser lanzados contra los ocupantes y ocasionar lesiones.
- Nunca debe modificar los componentes del airbag. La manipulación incorrecta puede hacer que se inflen accidentalmente, ocasionando lesiones al conductor o a su acompañante.
- El sistema electrónico que controla los airbags está situado en la consola delantera. Para evitar fallas, no coloque ningún objeto magnético cerca de la consola.
- Si el vehículo ha estado expuesto a una inundación, recurra a la Red de Concesionarios o Talleres Autorizados Chevrolet.
- El desmontaje del volante y del tablero sólo debería ser realizado en la Red de Concesionarios o Talleres Autorizados Chevrolet.
- Cada airbag está diseñado para desplegarse sólo una vez. Después de un despliegue, debería sustituirse inmediatamente en la Red de Concesionarios o Talleres Autorizados Chevrolet.
- No lleve objetos encima ni tenga objetos en la boca mientras conduce; si el airbag se infla, aumentaría notablemente el riesgo de sufrir lesiones o un accidente fatal.
- Cuando transfiera el vehículo a otro propietario, debe informarle de que el vehículo está equipado con un sistema de airbags y recomendarle que se familiarice con la información contenida en esta guía.
- El desmontaje de un vehículo con un airbag sin desplegar puede ser muy peligroso. Para desechar un vehículo, recurra a la Red de Concesionarios o Talleres Autorizados Chevrolet.

### Montaje de un sistema de retención infantil en el asiento delantero de un vehículo con airbag (si está equipado):

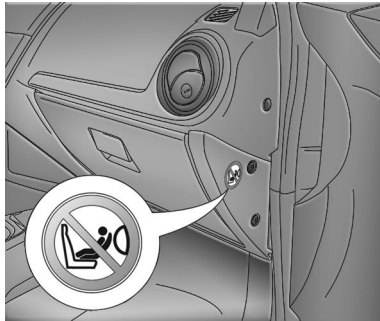

Los vehículos equipados con airbag se pueden identificar por la palabra "Airbag" en la etiqueta autoadhesiva que hay en el lateral del tablero de instrumentos, visible cuando la puerta del acompañante está abierta.

#### ⚠ Advertencia

En vehículos equipados con airbag en el asiento del acompañante, el sistema de retención infantil no debería instalarse en dicho asiento.

#### ⚠ Advertencia

Este vehículo fue diseñado para ofrecer a sus ocupantes la máxima seguridad.

Por este motivo, en la línea de montaje se utilizan tornillos con fijador químico que, tras su desmontaje, debería sustituirse por tornillos originales con el mismo número de pieza.

No obstante, recomendamos encarecidamente que cualquier servicio relacionado con los sistemas de seguridad del vehículo (es decir, frenos, asientos, suspensión, cinturones de seguridad, etc.), e incluso cualquier servicio que afecte indirectamente a dichos sistemas, se realice en la Red de Concesionarios o Talleres Autorizados Chevrolet. Para más detalles, acuda al establecimiento de la Red de Concesionarios o Talleres Autorizados Chevrolet que prefiera.

Los vehículos equipados con sistema de airbags tienen componentes específicos, como las bolsas inflables, los cinturones de seguridad, barras paracolpes y elementos electrónicos que sólo deben sustituirse por piezas originales e idénticas a las montadas de fábrica.

## Sistemas de retención infantil

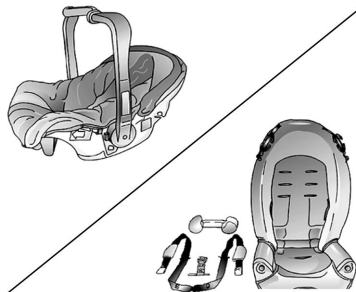

Siempre que viajen niños en el vehículo, asegúrese de utilizar el sistema de retención infantil apropiado, que ofrece la protección adecuada para el niño en caso de choque. Hay muchos sistemas de retención infantil de diferentes fabricantes. Asegúrese de que el sistema de retención infantil que instale en su vehículo lleve la etiqueta de homologación indicando

que cumple todas las normas de seguridad aplicables según la legislación nacional.

### Nota

- Siempre que viajen niños menores de 10 (diez) años en el vehículo, siga los procedimientos para el transporte de niños establecidos por la legislación nacional.
- Asegúrese de que el sistema de retención esté montado correctamente.
- Observe cuidadosamente las instrucciones de uso y montaje proporcionadas por el fabricante del sistema de retención.
- No fije objetos al sistema de retención infantil ni coloque otros materiales en el sistema de retención infantil.
- Sustituya el sistema de retención infantil siempre que haya sufrido un accidente.

### ⚠ Advertencia

- Después de sacar el niño del vehículo, fije el asiento con el cinturón de seguridad del vehículo para evitar que salga despedido hacia delante en caso de un frenazo brusco.
- Si ya no es necesario mantener el sistema de retención en el habitáculo, desmóntelo y guárdelo en el maletero; fíjelo usando una red de sujeción.
- El sistema de retención debe sustituirse en caso de sufrir un accidente con el vehículo.
- Antes de montar un sistema de retención infantil, lea atentamente las instrucciones del fabricante.
- El incumplimiento de dichas instrucciones de los sistemas de retención infantil, así como de

otras instrucciones del fabricante del sistema, puede aumentar la probabilidad de riesgos o la gravedad en caso de accidente.

- Si el asiento infantil no está fijado correctamente, aumentará notablemente el riesgo de que el niño sufra lesiones graves en caso de accidente.

### Atención

Después del montaje del sistema de retención infantil, intente moverlo en todas direcciones para verificar que está montado con seguridad.

### Uso correcto de los cinturones de seguridad con niños pequeños



### Atención

Los bebés y los niños deberían viajar siempre en los asientos traseros y usar sistemas de retención infantil. Los huesos pélvicos de un niño de corta edad son tan pequeños que un cinturón de seguridad normal no se ajustará a las caderas como se requiere. Al contrario, el cinturón de seguridad se quedará en el abdomen del niño. En caso de accidente, es posible que el cinturón ejerza su fuerza directamente sobre el abdomen y cause una lesión grave. Por lo tanto, asegúrese de proteger a cualquier niño pequeño usando un sistema de retención infantil.



### Atención

Nunca lleve un bebé en brazos mientras viaja en un vehículo. Un bebé no pesa mucho... hasta que hay un choque. Durante un choque, un bebé se hará tan pesado que no lo podrá sujetar. Por ejemplo, en un choque a sólo 40 km/h, un bebé de 5,5 kg se proyectará con una fuerza equivalente al peso de una persona de 110 kg. Sería casi imposible sujetar al bebé.

### Uso correcto de los cinturones de seguridad con niños mayores



Los niños que por su edad o peso no puedan usar sistemas de retención infantil, deberían utilizar los cinturones de seguridad del vehículo.

### Atención

- Las estadísticas de accidentes demuestran que los niños están más seguros si van sujetos en el

asiento trasero y llevan puestos los cinturones de seguridad correctamente.

- Los niños que no van sujetos por un cinturón, pueden salir lanzados en caso de choque.
- Si el niño es demasiado pequeño y la parte diagonal del cinturón pasa demasiado cerca de su cuello o cara, siente al niño en los asientos laterales traseros; esto tienen guías de confort que permiten usar los cinturones de seguridad con niños pequeños.
- Dondequiera que se siente el niño, el cinturón abdominal debería llevarse ajustado a las caderas, sólo rozando los muslos. En un choque, las fuerzas del cinturón se aplican sobre los huesos pélvicos del niño.



### Atención

Nunca haga esto. Esta ilustración muestra un niño sentado en un asiento con la parte diagonal del cinturón colocada por detrás del niño. Si el niño lleva el cinturón de este modo, en un choque podría deslizarse por debajo del cinturón.