

## Llaves, puertas y ventanillas

Llaves, cerraduras .....	18
Puertas .....	26
Seguridad del vehículo .....	26
Retrovisores exteriores .....	29
Retrovisor interior .....	30
Ventanillas .....	31

## Llaves, cerraduras

### Llaves



Sólo es necesario utilizar una llave para todas las cerraduras del vehículo y el encendido. Se suministran dos llaves, una de ellas como repuesto (sin el mando a distancia), con su código de identificación. La llave de repuesto debe guardarse en un lugar seguro pero no en el interior del vehículo.

En caso de pérdida, sólo se podrá solicitar una llave de sustitución con el código de identificación de la llave.

El uso de la llave pedida a través de la Red de Concesionarios o Talleres Autorizados Chevrolet garantiza el correcto funcionamiento del sistema inmovilizador.

Esto evitará gastos innecesarios y posibles problemas con el seguro en caso de daños, así como problemas relacionados con la garantía.

### **⚠ Advertencia**

Nunca deje las llaves en el vehículo cuando haya niños pequeños dentro del mismo. Dejar a niños pequeños dentro del vehículo con la llave en el encendido puede ser peligroso por varios aspectos. Los niños u otras personas pueden sufrir graves lesiones e incluso la muerte. Las llaves permitirán que funcionen los levantavidrios eléctricos y otros mandos, e incluso pueden mover el vehículo.

**Nota**

Si fuera necesario dejar la llave en el contacto del encendido, se debe sacar la llave del contacto después de apagar el motor y luego volver a insertarla para evitar que el circuito electrónico del vehículo consuma corriente. Dicho consumo puede ocasionar la descarga de la batería. Cuando se deja una puerta abierta, el sistema electrónico emitirá una señal acústica para avisar al conductor de que no se ha realizado el procedimiento descrito anteriormente.

**Infocard**

La denominada INFOCARD es una tarjeta que contiene una contraseña suministrada con el vehículo. Incluye los siguientes códigos, que son esenciales en caso de reparaciones:

- Número de identificación del vehículo (VIN)
- Alarma
- Inmovilizador
- Llave
- Radio

**⚠ Advertencia**

No deje la tarjeta Infocard en el vehículo, pero téngala a mano cuando acuda a la Red de Concessionarios o Talleres Autorizados Chevrolet.

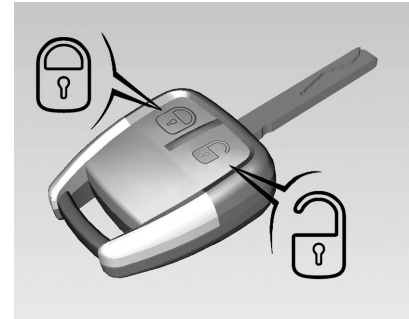
**Mando a distancia**

El mando a distancia por radiofrecuencia se puede usar para accionar los siguientes sistemas:

- Cierre centralizado
- Sistema de alarma antirrobo
- Levantavidrios eléctricos

El alcance puede verse reducido debido a las interferencias electromagnéticas. Para accionar el mando

a distancia, oriéntelo hacia el vehículo. Para mayor comodidad, le recomendamos que accione siempre el cierre centralizado con el mando a distancia.

Si necesita adquirir un nuevo mando a distancia, acuda a la Red de Concesionarios o Talleres Autorizados Chevrolet.

Trate el mando a distancia con cuidado; debe protegerlo de la humedad y no debe accionarlo innecesariamente.

### Para bloquear:

Pulse el botón .

- Los intermitentes parpadean para confirmar la activación.
- Se bloquearán las puertas y la tapa del depósito de combustible, y se activará la alarma.
- Si las ventanillas están abiertas, se cerrarán.
- Las luces de cortesía se apagan.
- El sistema de alarma antirrobo se activa unos 10 segundos después de accionarlo.

- Si alguna de las ventanillas no se cierra, la bocina emitirá un sonido avisando de que la ventanilla no está totalmente cerrada. Si se abre el capó, la bocina no emitirá ningún aviso acústico para advertir de que el capó está abierto.

Por motivos de seguridad, el vehículo no se puede bloquear con la llave en la cerradura del encendido.

El vehículo no emitirá ningún aviso acústico si se dispara el sistema de alarma con el capó abierto; pero 10 segundos después de cerrar el capó, el sistema funcionará normalmente.

### Advertencia

Cuando active el sistema de alarma antirrobo, compruebe si todas las ventanillas sin accionamiento eléctrico están cerradas.

### Para desbloquear:

Pulse el botón .

- Los intermitentes parpadean para confirmar la activación.
- Se desbloquearán las puertas y la tapa del depósito de combustible.
- Se desactivará el sistema de alarma antirrobo.
- La luz de cortesía se encenderá durante unos segundos.

### Nota

Las cerraduras eléctricas de las puertas están equipadas con un sistema de protección térmica. Inhibe el accionamiento de la cerradura eléctrica si los pestillos o el botón se accionan muchas veces consecutivas en un corto intervalo de tiempo. Si el sistema está desactivado, espere algún tiempo antes de volver a accionarlo.

Si se desbloquean las puertas con el mando a distancia o con la llave, pero permanecen cerradas, el sistema volverá a bloquear las puertas 1 minuto después y se activará la alarma.

**Nota**

El sistema de alarma antirrobo vigila las puertas, el portón trasero, el capó del motor, el habitáculo y el encendido.

**Nota**

En caso de accidente de una determinada gravedad, el vehículo se desbloquea automáticamente (si el encendido está conectado) para facilitar el rescate.

**Apertura automática de las ventanillas**

Justo después de desbloquear el vehículo, si mantiene pulsado el botón  con el vehículo desbloqueado, los elevalunas eléctricos se abrirán automáticamente.

**Nota**

Si se utiliza la función de apertura automática de las ventanillas sin abrirse ninguna puerta, las puertas se bloquearán automáticamente al cabo de 1 minuto, pero las ventanillas no se cerrarán y no se activará el sistema de ultrasonidos.

**No funciona el sistema de mando a distancia**

La causa podría ser:

- La tensión de la pila del mando a distancia es demasiado baja. Sustituya la pila del mando a distancia si aparece el mensaje PILHA / INSP3 / PILA en el cuadro de instrumentos (véase "Centro de información del conductor")
- El mando a distancia se ha accionado muchas veces consecutivamente fuera del alcance de recepción del vehículo. Vuelva a sincronizar el mando a distancia.
- Interferencia de ondas de radio.

Si el problema persiste, utilice la llave mecánicamente para las operaciones requeridas y recurra a la Red de Concesionarios o Talleres Autorizados Chevrolet para que lo inspeccionen y reparen.

**Nota**

Si el mando a distancia no funciona o se descarga la batería del vehículo, sólo será posible desbloquear las puertas con la llave en la puerta del conductor; por eso, asegúrese siempre de dejar acceso libre para abrir esta puerta.

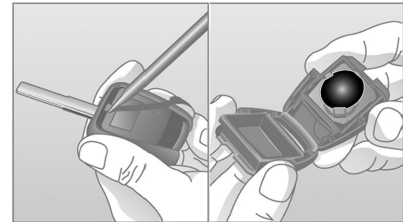
**Sustitución de la pila del mando a distancia:**

Sustituya la pila en cuanto el alcance del mando a distancia empiece a disminuir.

Desenclave el mando a distancia de la parte de la llave con un destornillador, como se muestra en la ilustración. Desmonte la tapa. Sustituya la

pila, asegurándose de insertarla correctamente. Coloque el mando a distancia en la parte de la llave y ciérrelo hasta que enclave audiblemente. La pila usada es del tipo CR2032, de 3 voltios.

#### Sincronización del mando a distancia:

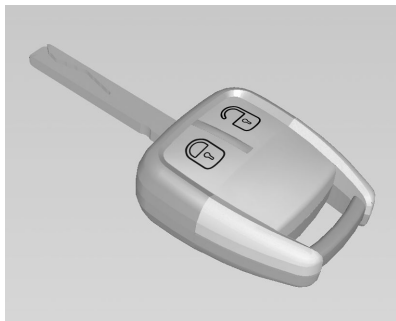

En caso de falla, sincronice el mando a distancia.

- Inserte la llave en la cerradura del encendido.
- Gire la llave a la posición II.

- Antes de que pasen 5 segundos, y sin sacar la llave del encendido, pulse brevemente 2 veces consecutivas uno de los 2 botones del mando a distancia.
- El cierre centralizado bloquea y desbloquea las puertas para indicar que el mando a distancia está sincronizado.

#### Ajustes memorizados

Al sacar la llave de la cerradura del encendido se guardan automáticamente los siguientes ajustes:

- Aire acondicionado (si está equipado)  
(Conectado/desconectado, temperatura del aire y velocidad del ventilador)
- Circulación de aire interior
- Opciones de menú del ordenador de a bordo
- Opciones del menú de personalización

#### Bloqueo manual de puertas



En vehículos sin cierre centralizado, las puertas se pueden bloquear individualmente con el pestillo estando la puerta abierta o cerrada, excepto la puerta del conductor, que sólo se puede bloquear con el pestillo si está cerrada, para evitar que se olvide la llave en el interior del vehículo.

**Nota**

Si el pestillo del seguro de la puerta del conductor se baja con la puerta abierta, el pestillo invertirá el movimiento y no se bloqueará la puerta.

Si se acciona muchas veces el bloqueo, éste no se producirá para proteger el sistema.

**Cierre centralizado**

Para las puertas, ventanillas y tapa del depósito de combustible.

**Bloqueo:**

Gire la llave en la cerradura de la puerta del conductor en sentido horario para bloquear todas las puertas y la tapa del depósito de combustible (deje que la llave vuelva a la posición vertical y sáquela); alternatively, si el bloqueo se realiza desde el interior del vehículo, debe bajarse el pestillo de bloqueo en la puerta del conductor.

Para evitar que el conductor pueda quedarse fuera del vehículo por descuido, el pestillo de la puerta del conductor no se puede bajar cuando la puerta está abierta.

**Desbloqueo**

Gire la llave en la puerta del conductor en sentido antihorario para desbloquear todas las puertas y la tapa del depósito de combustible.

**Botones del cierre centralizado**

Bloquean o desbloquean todas las puertas y la tapa del depósito de combustible.



- Con el interruptor : pulse para bloquear o desbloquear todas las puertas y la tapa del depósito de combustible. Si el sistema ha sufrido una sobrecarga por accionamientos repetidos, se interrumpirá la alimentación de corriente durante 30 segundos aproximadamente; o
- Con el pestillo de bloqueo: baje el pestillo de bloqueo de la puerta (lado del conductor) para bloquear la puerta o levántelo para desbloquearla. Para evitar que el conductor bloquee las puertas por descuido, no se puede accionar el pestillo de bloqueo cuando la puerta está abierta.

## Bloqueo del vehículo con la llave

### Bloqueo

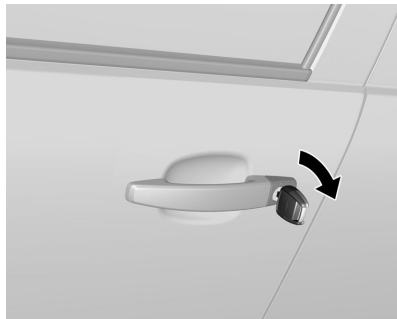

Gire la llave en sentido horario.

Se activará el bloqueo de puertas y de la tapa de acceso al depósito de combustible.

Si bloquea el vehículo con la llave, lo alarma no se activará ni se cerrarán las ventanillas.

### Desbloqueo

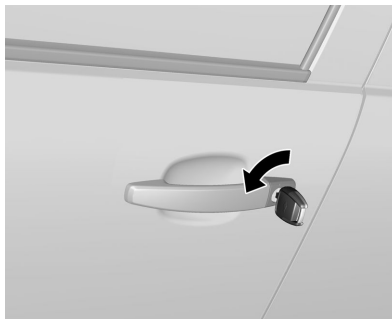

Al girar la llave en sentido antihorario, se desbloquean todas las puertas y la tapa del depósito de combustible.

### Nota

Por razones de seguridad, si se desbloquea el vehículo usando la llave en la cerradura de la puerta, no se desactiva la alarma, que se dispara al abrir las puertas o el portón trasero y debe pararse haciendo girar la llave en el contacto o pulsando el botón de desbloqueo del mando a distancia.

### Bloqueo de puertas



Para accionar el bloqueo de las puertas desde el interior, baje los pestillos de bloqueo. Si la puerta del conductor se bloquea por descuido al cerrar, el pestillo volverá a la posición de desbloqueo. Esto evitará que el vehículo se bloquee con la llave dentro.

### Bloqueo automático

El bloqueo automático de puertas se activará cuando la velocidad del vehículo supere los 15 km/h. Si las puertas ya están bloqueadas cuando el vehículo empieza a moverse y se

desbloquean antes de que el vehículo alcance los 15 km/h, el bloqueo automático de puertas se activará cuando el vehículo alcance dicha velocidad. Sin embargo, si las puertas se desbloquean una vez superados los 15 km/h, ya no se producirá el bloqueo automático de puertas.

#### Nota

- Si se produce el bloqueo automático de las puertas después de que el vehículo alcance los 15 km/h, al detener el vehículo y sacar la llave de la cerradura del encendido, las puertas se desbloquearán automáticamente. Sin embargo, el desbloqueo automático de las puertas no se producirá si las puertas se bloquean manualmente.
- Trate el mando a distancia con cuidado; debe protegerlo de la humedad y no debe accionarlo innecesariamente.

## Seguros para niños

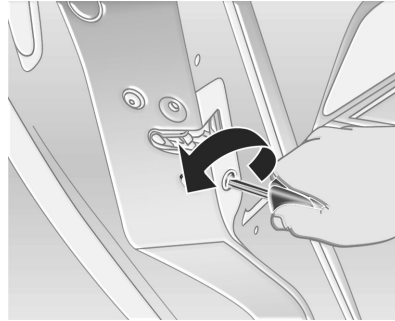

Para evitar la apertura de las puertas desde el interior del vehículo, hay unos bloqueos de seguridad adicionales situados debajo de las cerraduras de las puertas traseras. Se pueden activar usando la llave y girando el interruptor en sentido antihorario; para desactivarlos, gire el interruptor en sentido horario.

### ⚠ Advertencia

Utilice los seguros para niños siempre que viajen niños en los asientos traseros.

### ⚠ Advertencia

Por motivos de seguridad, verifique siempre si el seguro funciona correctamente después del ajuste; para ello, intente abrir la puerta desde el interior del vehículo.

## Puertas

### Compartimento de carga

#### Portón trasero

##### Apertura

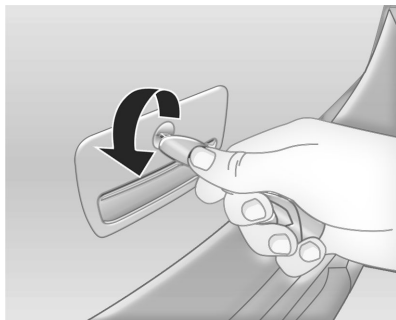

Con la ranura de la cerradura en posición vertical.

Gire la llave en sentido antihorario para abrir.

##### Cierre

Baje la tapa del maletero, presionándola suavemente para cerrar.

##### Nota

Para evitar el olvido de la llave en el compartimento, no la saque de la cerradura del compartimento de carga hasta que esté cerrado

#### ⚠ Advertencia

En caso de abrir el compartimento de carga sin apagar la alarma, esta sonará y se puede apagar con el mando a distancia o conectando el encendido.

## Seguridad del vehículo

### Sistema de alarma antirrobo

Para activar la alarma, todas las puertas y el compartimento de carga deberían estar cerrados.

#### Bloqueo de puertas y seguro antirrobo con el mando a distancia

Oriente la llave hacia el vehículo y pulse el botón .

Cuando active la alarma, inspeccione si las ventanillas de accionamiento manual están cerradas para evitar que la alarma se dispare accidentalmente.

Por motivos de seguridad, el vehículo no se debe bloquear con la llave en la cerradura del encendido.

### Desbloqueo de puertas y desactivación del seguro antirrobo con el mando a distancia

Oriente la llave hacia el vehículo y pulse una vez el botón .

El sistema desbloquea todas las puertas.

### Inhibidor del sensor (ultrasónico) de movimiento del sistema de alarma antirrobo

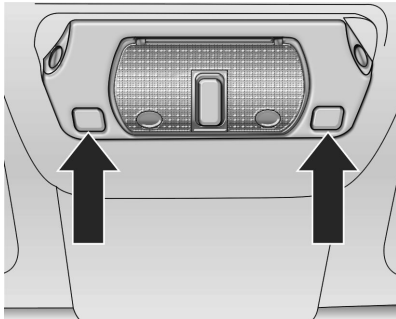

Con el portón trasero y el capó cerrados y el encendido desconectado (sin dejar la llave en la cerradura del encendido):

- Pulse los botones (flechas) simultáneamente. El LED parpadeará durante 10 segundos.
- Salga del vehículo y cierre las puertas.
- Bloquee las puertas y active el sistema de alarma antirrobo con el mando a distancia; el sistema se activará sin la vigilancia del interior del vehículo. Este recurso es útil cuando se dejan animales en el vehículo.

### Diodo luminoso (LED) del sistema de alarma antirrobo

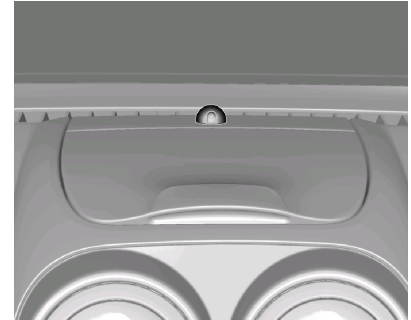

Cuando el sistema de alarma antirrobo está activado, la luz permanece encendida durante unos 10 segundos y luego empieza a parpadear indicando la activación del sistema.

**Nota**

Cuando se activa el sistema de alarma antirrobo, si el diodo luminoso empieza a parpadear durante los primeros 10 segundos, significa que una puerta, el compartimento de carga o el capó del motor pueden estar abiertos, o que hay una falla en el sistema de alarma. En este caso, recurra a la Red de Concesionarios o Talleres Autorizados Chevrolet para su inspección y reparación.

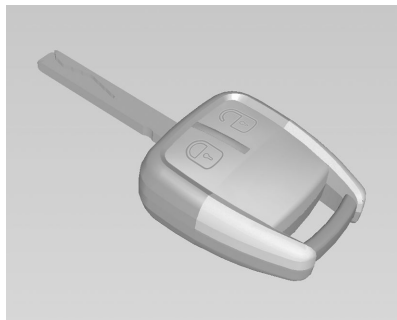
**Inmovilizador**

Este vehículo tiene un sistema antirrobo pasivo.

Dicho sistema no tiene que activarse o desactivarse manualmente.

El vehículo se inmoviliza automáticamente cuando se saca la llave del encendido.

El sistema se desactiva automáticamente cuando el vehículo se arranca con la llave correcta. La llave utiliza un transpondedor que coincide con la unidad de control del inmovilizador del vehículo y desactiva automáticamente el sistema. Sólo se puede arrancar el vehículo con la llave correcta. Puede que el vehículo no arranque si la llave está dañada.

El testigo del inmovilizador , situado en el cuadro de instrumentos, se enciende si hay un problema al activar o desactivar el sistema antirrobo. Cuando se intenta arrancar el vehículo, el testigo del inmovilizador se enciende un instante al conectar el encendido. Si el motor no arranca y el testigo del inmovilizador permanece encendido, hay una falla en el sistema. Desconecte el encendido e inténtelo de nuevo.

Si el motor sigue sin arrancar y la llave no parece estar dañada, pruebe con otra llave.

Si el motor sigue sin arrancar con la otra llave, el vehículo debe repararse. Acuda a su concesionario para la reparación del sistema antirrobo y encargar una nueva llave si fuera necesario.

## Retrovisores exteriores

### Forma convexa

#### ⚠ Advertencia

La superficie del espejo es curva (convexa) para aumentar el campo de visión del conductor.

Debido a dicha convexidad, los objetos vistos a través de los retrovisores exteriores parecerán más pequeños y más alejados de lo que están en realidad. No subestime la distancia real del vehículo reflejado en el espejo, compruebe siempre la retaguardia en el retrovisor interior, o mire hacia atrás, antes de cambiar de carril.

### Ajuste de los retrovisores exteriores

#### ⚠ Advertencia

Ajuste siempre los retrovisores antes de conducir el vehículo; mueva el espejo para tener una visión más clara y confortable de la zona posterior del vehículo.

Es aconsejable ajustar el retrovisor de modo que se vea un poco del vehículo y la zona posterior.

### Ajuste manual

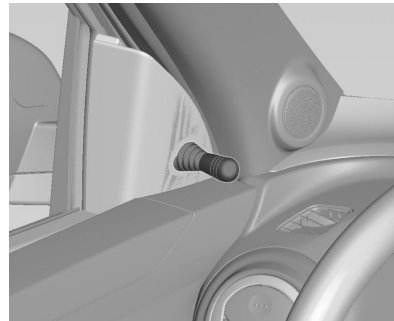

Los retrovisores exteriores se pueden ajustar fácilmente mediante las palancas de ajuste del vehículo. Para realizar el ajuste de la posición, mueva la palanca de ajuste instalada en el revestimiento de la puerta.

### Ajuste eléctrico

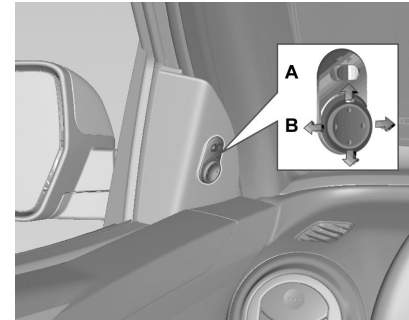

El mando de los retrovisores está situado en el revestimiento de la puerta, al lado del conductor.

Para ajustar los retrovisores:

1. Mueva el interruptor selector (A) hacia la izquierda o la derecha para elegir el retrovisor del lado del conductor o del acompañante.
2. Pulse sobre una de las cuatro marcas situadas en el mando (B) para mover el retrovisor en la dirección deseada.

## Plegado

### Retrovisor exterior plegable



Los retrovisores exteriores se pueden plegar en la dirección mostrada en la ilustración; esta característica está concebida para la protección de los peatones en caso de colisión. Los retrovisores también se pueden plegar manualmente para reducir la anchura total del vehículo y para evitar daños cuando el vehículo está estacionado.

#### Advertencia

Presione sobre el retrovisor para devolverlo a su posición original antes de conducir el vehículo.

## Retrovisor interior

### Antideslumbramiento manual

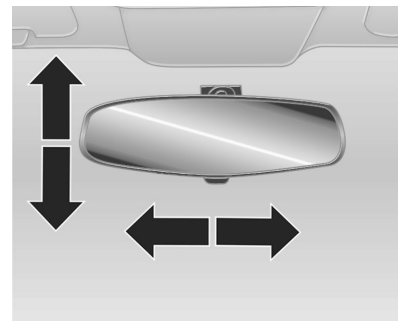

### ⚠ Advertencia

El retrovisor interior tiene una doble articulación para que, al regularlo, bascule el parasol y ajuste el espejo sin que haya contacto entre los dos.

Ajuste siempre los retrovisores antes de conducir el vehículo; mueva el espejo para tener una visión clara y confortable de la zona posterior del vehículo y para mejorar la visibilidad hacia delante del conductor.

El ajuste del retrovisor interior se realiza manualmente. Para evitar el encandilamiento causado por los faros de los vehículos situados detrás de usted por la noche, utilice la lengüeta situada detrás del retrovisor.

## Ventanillas

### Elevalunas manuales

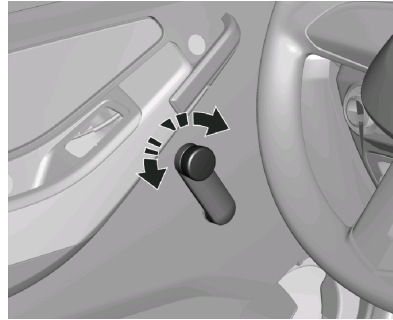

Gire el levantavidrios de la ventanilla para abrirla o cerrarla.

## Elevalunas eléctricos



Este sistema se maneja mediante interruptores situados en las puertas respectivas. La disponibilidad para funcionar se indica mediante las luces de los interruptores.

- Listo para funcionar: Encendido.
- Desactivado: Apagado.

Los interruptores en la puerta del conductor controlan las ventanillas de todas las puertas. Los interruptores de las demás puertas controlan la ventanilla de la puerta correspondiente.

Para subir las ventanillas se debe accionar la parte superior del interruptor; para bajarlas, se acciona la parte inferior del interruptor. Una ligera pulsación sobre el interruptor de accionamiento permite abrir o cerrar las ventanillas paso a paso. Para abrir o cerrar automáticamente, mantenga pulsado el interruptor durante más tiempo; para detener el movimiento de la ventanilla, pulse de nuevo el interruptor.

### Advertencia

- Al activar los mandos de los levantavidrios eléctricos hay riesgo de lesiones, especialmente para los niños. Al cerrar, podrían quedar partes del cuerpo u objetos atrapados entre la ventanilla y la puerta.
- Asegúrese de que todos los ocupantes del vehículo saben como accionar los levantavidrios.

- Cierre las ventanillas sólo después de asegurarse de que ningún objeto impide cerrarlas.
- Antes de salir del vehículo, saque la llave del encendido.

### Sistema de protección antiatrapamiento

Si el cristal de la ventanilla encuentra resistencia en la mitad superior del recorrido durante el cierre automático, se detendrá inmediatamente y volverá a abrirse. Para desactivar el sistema protector, pulse el interruptor intermitentemente para cerrar la ventanilla paso a paso.

### Sistema de descarga de presión interna

Cuando una de las puertas está abierta, la ventanilla de una de las puertas delanteras se abrirá parcialmente. La apertura parcial de las ventanillas de las puertas delanteras ocurrirá de forma alternativa, una vez será en la puerta del conductor y otra vez en la puerta del acompañante. Al cerrar la puerta, se cierra automáticamente la ventanilla.

### Sistema de apertura secuencial

Cuando se acciona el sistema de apertura automática, la ventanilla detiene el movimiento aproximadamente 10 mm antes de su posición final. Si desea que se abra del todo, sólo tiene que accionar de nuevo el interruptor.

## Programación de la electrónica de las ventanillas

### Automáticamente

Las ventanillas también se pueden programar cuando se acciona el mando a distancia del sistema anti-roboto. Las ventanillas accionadas eléctricamente se mantendrán cerradas y serán programadas automáticamente.

### Nota

Si hay una sobrecarga del sistema, se corta automáticamente la energía durante un breve periodo de tiempo.

Los interruptores del accionamiento eléctrico de las ventanillas tienen un sistema de protección antitérmica que inhibe su actividad si se accionan varias veces consecutivas en un breve periodo de tiempo, o si ocurre en pocos momentos.

Después de una interrupción de corriente o una caída de tensión de la batería, no será posible abrir o cerrar automáticamente las ventanillas. En

este caso, es necesaria la programación de los levantavidrios electrónicos.

### Manualmente

Cierre todas las puertas, conecte el encendido y programe cada una de las ventanillas. Para ello, cierre la ventanilla que va a programar y mantenga pulsado el interruptor durante al menos 5 segundos después de cerrarla. A continuación, abra la ventanilla y mantenga pulsado el interruptor durante al menos 5 segundos después de abrirla.

Este procedimiento también se puede realizar a la inversa, primero abriendo y luego cerrando la ventanilla.

Haga lo mismo con las demás ventanillas.

## Seguro para niños en las ventanillas traseras

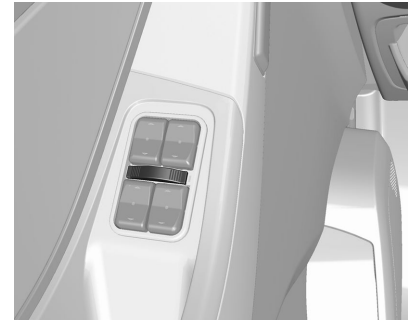

El interruptor está colocado entre los interruptores de los levantavidrios eléctricos situados en el lado izquierdo del conductor. A la izquierda (superficie roja visible): las ventanillas traseras no se pueden accionar mediante los interruptores de las puertas traseras. A la derecha (superficie verde visible): las ventanillas traseras se pueden accionar con los interruptores de las puertas traseras.

### Cerrar las ventanillas desde el exterior del vehículo:

Al bloquear la puerta del vehículo con el mando a distancia, se cerrarán automáticamente todas las ventanillas con accionamiento eléctrico que estuviesen abiertas.

### Salir del vehículo:

Las ventanillas se pueden accionar incluso después de desconectar el encendido. Una vez cerradas las puertas, ya no se podrán accionar las ventanillas desde el interior del vehículo. Antes de salir del vehículo, el conductor debe sacar la llave del encendido para evitar que otros ocupantes del vehículo puedan accionar las ventanillas (riesgo de lesiones).

### Luneta térmica trasera



Este dispositivo sólo funciona con el motor encendido.

Para conectarla, pulse el interruptor ; para desconectarla, pulse de nuevo . La luneta térmica trasera se desconectará automáticamente después de unos 15 minutos aproximadamente.

#### Nota

Cuando limpie la luneta trasera por dentro, debería tener cuidado de no dañar el elemento térmico del cristal (filamentos).

### Parasoles



Los parasoles son acolchados y basculan hacia arriba y abajo, o hacia los lados, para evitar el reflejo del conductor y el acompañante. Los dos parasoles están equipados con espejos y un portatarjetas.