

Sistema de protección de tres etapas

Este sistema comprende:

- **Primera etapa (cinturones de seguridad de tres puntos):** En accidentes donde sucediera choque frontal de baja gravedad y en frenados súbitos, los pasajeros/conductor que estuviesen llevando los cinturones de seguridad son sujetados al asiento a través de los dispositivos automáticos del cinturón de seguridad.

- **Segunda etapa (tensores de los cinturones de seguridad – conductor y pasajero delantero):** luego del accionamiento de los cinturones de seguridad, los tensores de los cinturones de seguridad de los asientos delanteros son accionados, tirando los pestillos de los cinturones de seguridad hacia abajo, reduciendo o eliminando la holgura entre la cinta del cinturón y el cuerpo de los ocupantes de los asientos delanteros.
- **Tercera etapa (“Airbag” para el conductor y el pasajero delantero):** en colisiones frontales severas (aquellas en las que se produce una brusca desaceleración), cuando el sistema “Airbag” es accionado, reduce el riesgo de que los ocupantes de los asientos delanteros sean arrojados contra el volante de dirección, tablero de instrumentos, parabrisas.

⚠ ¡Atención! El sistema “Airbag” sirve para complementar el sistema de cinturones de seguridad de tres puntos y tensores del cinturón. Por lo tanto, los cinturones de seguridad se deben llevar siempre por los pasajeros / conductor del vehículo, independientemente de que el vehículo esté o no equipado con sistema “Airbag”.

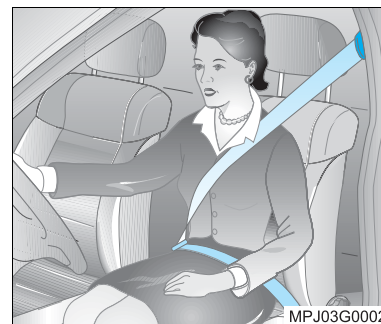

Cinturones de seguridad

⚠ ¡Atención!

- Todos los ocupantes del vehículo deben llevar cinturones de seguridad. Las heridas a causa de colisión podrían ser peores si Usted no está llevando el cinturón de seguridad. Usted podría colisionar con objetos en el habitáculo o podría ser arrojado hacia afuera del mismo.
- Un cinturón de seguridad que haya estado sujeto a esfuerzos como, por ejemplo, un accidente, se debe reemplazarlo por un nuevo.

📄 Nota Antes de cerrar la puerta, asegúrese de que el cinturón de seguridad esté fuera del recorrido de la puerta. En caso de que el cinturón de seguridad esté sujetado en la puerta, el cinturón de seguridad y el vehículo podrían quedar dañados.

Como usar correctamente el cinturón retráctil de tres puntos

- Regule el respaldo del asiento de manera que Usted pueda sentarse en la posición vertical.
- Tire suavemente la hebilla deslizante hacia afuera del retractor y regule el cinturón de seguridad sobre el cuerpo sin que lo tuerza.
- Encaje la hebilla del cinturón en el pestillo, hasta que oiga el ruido característico de trabado.
- Tire la cinta diagonal para que ajuste la cinta subabdominal.
- Para que libere el cinturón de seguridad, presione el botón en el pestillo. El cinturón de seguridad será recogido automáticamente.

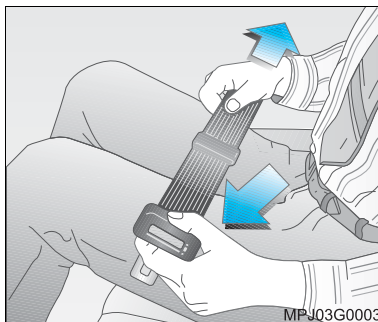

Como usar correctamente el cinturón de seguridad subabdominal (plaza central del asiento trasero)

- Para regular el largo, sujete el cinturón de seguridad por la hebilla y regulelo por medio de la cinta.
- Cuando fuese a usar el cinturón, encaje la hebilla del cinturón en el pestillo del lado opuesto.
- Para destrabar el cinturón de seguridad, presione el botón rojo del pestillo.

⚠ ¡Atención!

- La parte subabdominal del cinturón de seguridad debe estar en la posición más baja y al ras de las caderas, tocando los muslos. El cinturón de seguridad diagonal debe pasar sobre el hombro y transversalmente sobre el pecho. Estas partes del cuerpo son adecuadas para recibir los esfuerzos de los cinturones de seguridad.
- Los cinturones no deben quedar apoyados contra objetos en los bolsillos de ropas, tales como, bolígrafos, gafas, etc., pues esto podría causar heridas al usuario.
- Cinturones de seguridad cortados o deshilachados no le protegen adecuadamente en caso de colisión. Bajo una condición de impacto, los cinturones de seguridad pueden quedar completamente rotos. En caso de que el cinturón de seguridad estuviese cortado o deshilachado, reemplácelo inmediatamente.

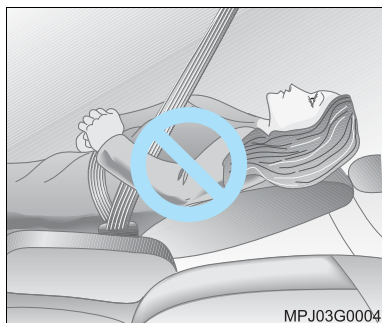

MPJ03G0004

Posición correcta de los respaldos de los asientos

¡Atención! Mismo en caso de que estén trabados, los cinturones de seguridad podrían no ser eficaces, si el asiento estuviese excesivamente inclinado. La cinta diagonal puede no ser eficaz, pues no va a estar apoyada sobre el cuerpo. En caso de que hubiera una colisión, Usted podría desplazarse, llevando a heridas en el cuello u otros puntos del cuerpo. La cinta subabdominal también podría quedar ineficaz. En caso de que hubiera una colisión, la cinta puede estar arriba de su abdomen. Las fuerzas del cinturón van a estar concentradas en aquel punto y no sobre los huesos pélvicos. Esto podría causar heridas internas serias. Para que obtenga protección adecuada mientras el vehículo estuviese en movimiento, mantenga el respaldo en la posición vertical, siéntese confortablemente y use el cinturón de seguridad correctamente.

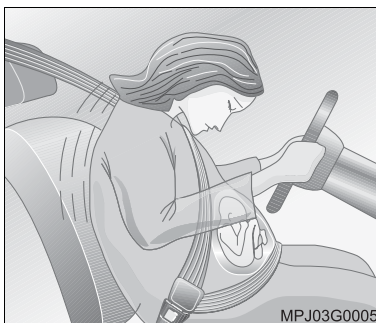

MPJ03G0005

Uso correcto del cinturón de seguridad para mujeres embarazadas

¡Atención! Los cinturones de seguridad funcionan para todas las personas, incluyendo las mujeres embarazadas. Como todos los demás pasajeros del vehículo, la posibilidad de que mujeres embarazadas sean heridas si no estuviesen llevando cinturones de seguridad es más grande. La cinta subabdominal se debe llevar en la posición más baja posible.

¡No olvide! La mejor manera de proteger al feto es protegiendo a la madre. En caso de que hubiera una colisión, hay más posibilidades de que el feto no sea herido si la madre estuviese llevando el cinturón de seguridad correctamente. Para las mujeres embarazadas, y también para las demás personas, la palabra clave para volver efectivos los cinturones es usarlos correctamente.

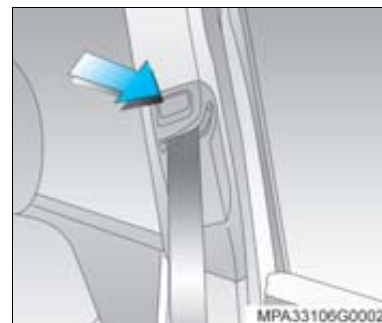

MPA33106G0002

Regulación en altura del cinturón de seguridad de tres puntos

Para que efectúe la regulación de los cinturones de seguridad delanteros, tire un poco el cinturón de seguridad del respectivo alojamiento y oprima la guía de fijación superior (flecha).

Regule la altura según su talla. Esto es particularmente importante si la persona que ha utilizado anteriormente el cinturón de seguridad era más baja.

¡Atención! No regule la altura mientras esté conduciendo.

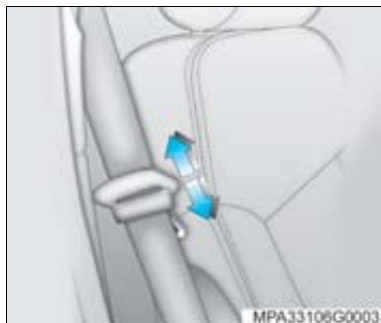

Ajuste del juego del cinturón de seguridad subabdominal (lado del pasajero delantero)

Al abrochar el cinturón de seguridad (pasajero delantero), el ocupante debe regular el pestillo de manera que el juego del cinturón de seguridad subabdominal sea eliminado; para eso, debe tirar el cinturón diagonal, encaminándolo por la grapa y por la lengüeta.

En caso de que el asiento delantero (lado del pasajero) no estuviese ocupado, regule la posición de la grapa para alejarla del Airbag lateral; esto evita ruidos.

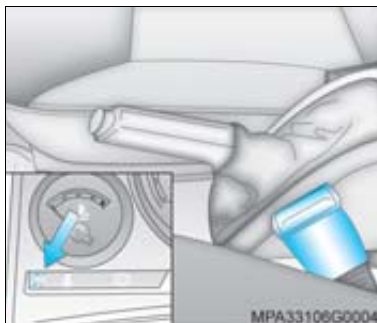

Tensores del cinturón de seguridad

Opcionalmente, el sistema de cinturón de seguridad de los asientos delanteros en vehículos incorpora los tensores del cinturón.

En caso de una colisión frontal, los pestillos del cinturón son tirados hacia abajo; las cintas diagonal y subabdominal son estiradas instantáneamente.

La activación de los tensores es percibida a través de la luz de advertencia  en el tablero de instrumentos.

Los cinturones de seguridad quedan funcionando normalmente mismo cuando los tensores del cinturón de seguridad estén activados.

⚠ ¡Atención!

- En caso de que los tensores hayan sido activados, se deben reemplazar en un Concesionario o Taller Autorizado Chevrolet.
- No se deben instalar accesorios que no fuesen especificados para su vehículo ni tampoco colocar otros objetos dentro del radio de activación de los tensores del cinturón de seguridad.
- El sistema electrónico que controla los tensores del cinturón de seguridad y del sistema "Airbag" está ubicado en la consola central. Para evitar mal funcionamiento, no se debe colocar objetos imantados cerca de esta consola.

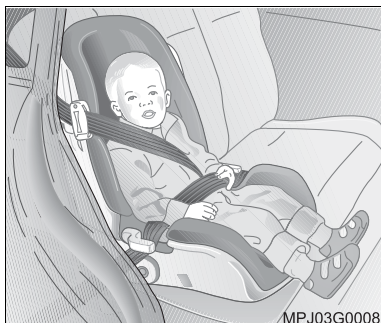

Uso correcto de los cinturones de seguridad en niños menores

⚠ ¡Atención! Los bebés y los niños deben viajar siempre en el asiento trasero y, se deben proteger por medio de los sistemas de protección infantil. Los huesos de las caderas de un niño muy joven son tan pequeños que un cinturón de seguridad normal no va a quedar en la posición más baja bajo las caderas, según requerido. Al contrario, habría posibilidad de que el cinturón quede sobre el abdomen del niño.

En caso de que hubiera una colisión, el cinturón de seguridad forzará directamente el abdomen, lo que podría causar heridas graves. Por lo tanto, esté seguro de que todos los niños que no puedan llevar el cinturón de seguridad normal sean protegidos por un sistema adecuado para niños.



⚠ ¡Atención! Cuando conduzca un vehículo, nunca asegure al bebé junto al cuello. Un bebé no es tan pesado mientras no ocurre una colisión, pero, en el momento en que ésta pueda ocurrir, él quedará tan pesado que usted no lo podrá retener. Por ejemplo, en una colisión a una velocidad de solamente 40 km/h, un bebé de 5,5 kg. súbitamente alcanzará un peso de 110 kg. en sus brazos. Será casi imposible detenerlo.



Uso correcto de los cinturones de seguridad en niños mayores

Niños mayores, para los cuales el sistema de protección infantil se ha vuelto pequeño, deberán usar los cinturones de seguridad del vehículo.

!Atención!

- Las estadísticas de accidentes muestran que los niños estarán más seguros si ocupan el asiento trasero y están usando los cinturones correctamente.
- Niños que no estén usando los cinturones de seguridad pueden ser arrojados hacia afuera del vehículo, en caso de colisiones o pueden golpear con otras personas que estén utilizando los cinturones.
- En caso de que el niño fuese muy joven y la cinta diagonal quede muy cerca de su rostro o cuello, siente el niño en una plaza equipada con cinturón de seguridad subabdominal, o sea, en el asiento trasero.
- En cualquier plaza que el niño esté sentado, la cinta subabdominal deberá ser usada en la posición más baja, abajo de las caderas.

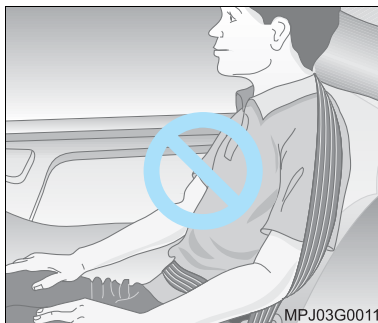
**!Atención!**

¡Jamás permita esto! La figura muestra un niño sentado en el asiento equipado con cinturón de seguridad retráctil de tres puntos, pero la cinta diagonal está detrás del niño. En caso de que el cinturón de seguridad fuese utilizado de esta manera, el niño podría desplazarse bajo el cinturón de seguridad en caso de colisión.

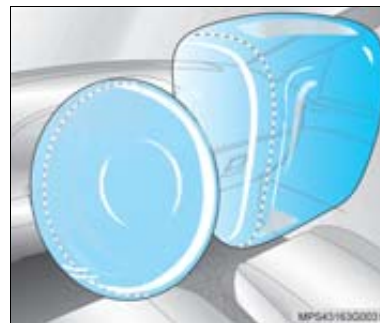
**“Airbag” frontal (sistema suplementario de protección)**

Este sistema es identificado a través de la inscripción “Airbag” en el volante (asiento del conductor) y arriba de la guantera (asiento del pasajero delantero).

El sistema “Airbag” frontal comprende:

- Bolsas inflables con generadores de gas alojados en la parte interior del volante y del tablero.
- Control electrónico con sensor de desaceleración integrado.
- Luz indicadora  en el tablero de instrumentos.

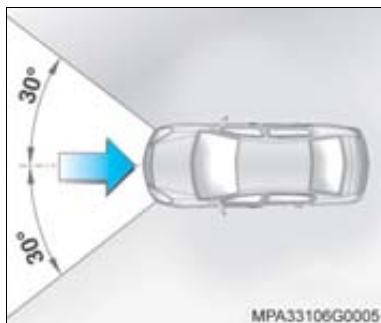

MPA33106G0005

¡Atención! Los cinturones de seguridad, cuyo uso es obligatorio por ley, representan los equipamientos de protección más importantes para los pasajeros/conductor y se deben llevarlos siempre. Solamente a través del uso de los cinturones de seguridad, el sistema de "Airbag" puede ayudar a reducir la gravedad de eventuales heridas a los ocupantes del vehículo en caso de accidentes.

Los "Airbags" frontales son dispositivos suplementarios de seguridad que, junto con los cinturones de seguridad delanteros y los respectivos sensores, aumentan la eficacia de protección a los ocupantes en caso de colisiones involucrando desaceleraciones muy bruscas del vehículo.

La función de los "Airbags" es proteger la cabeza y el pecho de los ocupantes del vehículo contra choques violentos en el

volante de la dirección o tablero de instrumentos en caso de accidentes en los que solamente la protección suministrada por los cinturones de seguridad no fuese suficiente para evitar heridas graves o letales.

El "Airbag" no es accionado en impactos frontales livianos en los que el cinturón de seguridad fuese suficiente para proteger los ocupantes.

El "Airbag" se debe accionar solamente en choques frontales, dado que las fuerzas de desaceleración impuestas hacia delante al ocupante del vehículo fuesen tan fuertes que el cinturón de seguridad no fuese suficiente para sujetarlo al asiento, evitando así choques contra puntos del vehículo en la parte frontal o asegurar bajas desaceleraciones. Es importante resaltar que la velocidad de impacto no es un factor que determina el accionamiento del "Airbag"; lo que determina dicho accionamiento es la desaceleración impuesta al ocupante del vehículo.

Un módulo electrónico con 2 sensores de desaceleración controla la activación de los sensores de los cinturones de seguridad y de los "Airbags". Hay aún dos sensores en la parte frontal del vehículo. En caso de que fuese necesario, dispara primeramente los sensores del cinturón de seguridad delanteros para sujetar aún más los ocupantes de los asientos y, dependiendo del nivel de desaceleración, también activa los generadores de gas que inflan las bolsas en cerca de 30 milésimos de segundo, amortiguando el contacto del cuerpo de los ocupantes con el volante de dirección o tablero de instrumentos.

La explosión del dispositivo generador de gas provocada para inflar las bolsas de aire no es nociva al oído y la nube similar a humo formada durante el disparo del sistema "Airbag" es simplemente talco (no tóxico) cuya función es reducir la fricción entre el cuerpo del ocupante y las bolsas de aire.



Nota El accionamiento de los sensores del cinturón de seguridad sucede bajo circunstancias menos severas que el de los "Airbags", o sea, podría suceder la activación de los sensores sin que los "Airbags" fuesen accionados.



¡Atención! La bolsa del "Airbag" ha sido proyectada para que los ocupantes la toquen solamente cuando estuviese completamente inflada. De esta manera, antes de conducir, se recomienda regular adecuadamente los asientos delanteros.

Regule el almohadón del asiento del conductor de manera que sea posible (con el pie derecho), presionar el pedal de embrague hasta el fin del recorrido sin quitar las espaldas del respaldo del asiento, de tal manera que con los hombros apoyados y los brazos estirados, la muñeca quede apoyada sobre la parte superior del volante de dirección.

Regule también el asiento del pasajero lo más hacia atrás posible, sin atascar el espacio disponible para las piernas del pasajero del asiento trasero.

! Atención!

- Los cinturones de seguridad deben estar correctamente abrochados.
- En caso de que suceda una colisión y el sistema "Airbag" fuese accionado y los ocupantes del vehículo no estén llevando los cinturones de seguridad, el riesgo de heridas graves podría aumentar considerablemente.
- Niños menores de 10 años deben siempre viajar en el asiento trasero, especialmente en vehículos equipados con sistema "Airbag". Además del hecho de que esto es una exigencia legal, la fuerza de inflado del "Airbag" podría resultar en heridas graves al niño.



"Airbag" lateral

Este sistema es identificado a través de la inscripción "Airbag" en la parte lateral de los respaldos de los asientos delanteros (cerca de la puerta) donde están instalados. Este sistema actúa independientemente de los "Airbag" frontales.

Su función es aumentar la protección al conductor y pasajero delantero en caso de que hubiera una colisión lateral severa (región de las puertas delanteras) para reducir el riesgo de lesiones en el torso, a través de la activación de las bolsas inflables. Al contrario de los airbags frontales, la activación de los "Airbags" laterales es independiente, es decir, cuando uno es activado esto no implica que el otro también será activado.

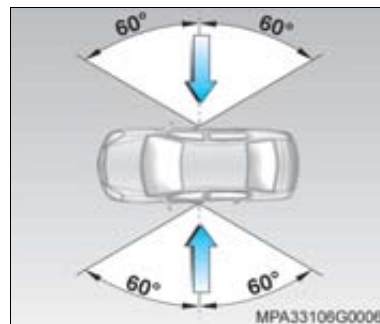

La velocidad, dirección del movimiento y deformación del vehículo, además de la barrera alcanzada, determinan la gravedad del accidente y el accionamiento o no del "Airbag" lateral. El sistema no será accionado en caso de vuelco, colisión trasera, colisión frontal o en caso de que el impacto sucediera fuera de los límites señalados en la figura.

La deformación del vehículo y los costos de reparación no representan parámetros para los criterios de accionamiento del "Airbag" lateral.

El sistema dispone de sensores ubicados en los largueros, cerca de los parantes centrales que podrían quedar dañados o presentar mal funcionamiento en caso de colisión liviana o a causa de reparaciones efectuadas en talleres no autorizados. Por lo tanto, mismo en caso de que el "Airbag" lateral no fuese accionado, cuando fuese a efectuar algún tipo de reparación y aún servicios que impliquen en el desarmado de los componentes, busque siempre un Concesionario o Taller Autorizado Chevrolet.

De la misma manera que los "Airbag" frontales, los "Airbag" laterales representan un complemento al sistema de los cinturones de seguridad. En toda y cualquier condición los ocupantes del vehículo deben utilizar los cinturones de seguridad correctamente, pues estos aseguran la protección necesaria para que los "Airbag" actúen eficazmente.



Luz indicadora del "Airbag"

Con el encendido conectado, la luz indicadora  enciende por cerca de 4 segundos, apagándose enseguida. Si la luz no encendiera después de 4 segundos o encendiera con el vehículo en marcha, esto es indicio de alguna avería en el sistema de "Airbag" o en los sensores del cinturón de seguridad. En estos casos, el sistema de "Airbag" o los sensores del cinturón de seguridad no van a funcionar en caso de que hubiera alguna colisión. Busque un Concesionario o Taller Autorizado Chevrolet para procurar una solución.

Recomendaciones importantes sobre el sistema "Airbag"

- No ponga ningún objeto entre las bolsas y los ocupantes de los asientos delanteros.
- No instale accesorios que no sean originales en el volante, en el tablero de instrumentos o asientos.
- Jamás efectúe alteraciones en los componentes del sistema "Airbag".
- El sistema electrónico que controla el sistema "Airbag" y los sensores del cinturón de seguridad está ubicado en la consola central. Para evitar fallas, no se debe poner ningún objeto imantado cerca de la consola.
- En caso de que el vehículo haya sido involucrado en riadas o charcos, busque un Concesionario o Taller Autorizado Chevrolet.
- El desarmado del volante y del tablero de instrumentos, solamente se debe efectuar en un Concesionario o Taller Autorizado Chevrolet.
- El "Airbag" ha sido proyectado para disparar una sola vez. En caso de que fuese disparado, se debe reemplazarlo inmediatamente en un Concesionario o Taller Autorizado Chevrolet.
- No pegue nada en el volante ni tampoco en la cubierta del "Airbag" del lado del pasajero, ni aplique ningún otro tipo de material. Limpie la superficie solamente con un trapo húmedo.

- Al vender el vehículo a otra persona, le solicitamos que el nuevo propietario sea informado que el vehículo está equipado con "Airbag" y que él debe consultar las informaciones pertinentes descritas en esta Guía.
- En caso de desecho total de vehículo equipado con "Airbag", busque un Concesionario o Taller Autorizado Chevrolet.



Uso del sistema de protección infantil en el asiento del pasajero delantero (vehículos equipados con sistema "Airbag")



¡Atención! En vehículos equipados con "Airbag" (lado del pasajero delantero) no se debe instalar la silla para niños en el asiento delantero.



Sistema de protección infantil

Muchas empresas fabrican sistemas de protección infantil para bebés y niños.

Asegúrese de que el sistema de protección infantil que se va a instalar en su vehículo tiene la etiqueta de aprobación relativa al cumplimiento de las normativas de seguridad.

El sistema de protección infantil proporciona seguridad ideal para el niño en caso de impacto y se debe elegirlo según la talla y peso del niño.

- Para bebés de hasta 9 meses de edad o pesando hasta 9 Kg.
- Para niños de hasta 12 años de edad o pesando hasta 36 Kg.

**Nota**

- Niños menores que 12 años o cuya altura fuese inferior a 150 cm deben viajar solamente en la silla de seguridad apropiada.
- Al transportar niños, use el sistema de protección apropiado al peso del niño.
- Asegúrese de que el sistema de seguridad esté fijado apropiadamente.
- Usted debe observar las instrucciones de instalación y de uso provistas junto con el sistema de protección infantil.
- No sujete objetos en el sistema de protección infantil, ni tampoco lo cubra con otros materiales.
- Un sistema de protección infantil que haya sido sometido a un accidente se debe reemplazar.

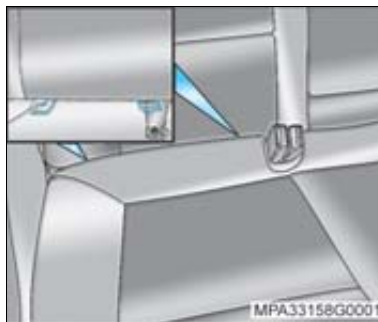
**Sistema "ISOFIX" (Hatch)**

Los soportes ubicados entre el almohadón y el respaldo del asiento trasero se utilizan para instalar el asiento de seguridad para niños con sistema "ISOFIX". Asegúrese de que el asiento para niños esté provisto con sistema de anclaje "ISOFIX" y siga las instrucciones de instalación que lo acompañan.

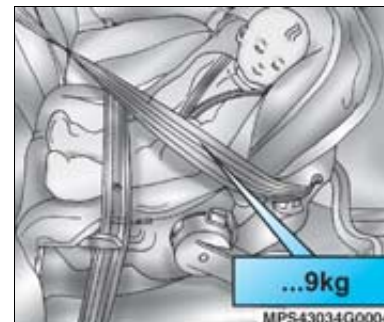
**Silla de seguridad para bebés**

- Gamas de peso 0 y I: solamente instalado con el niño vuelto hacia la parte trasera del vehículo. Desde recién nacido hasta 9 kg.

En vehículos equipados con "Airbag" (lado del pasajero) o "Airbag" lateral, la silla de seguridad no se debe instalar en el asiento delantero (lado del pasajero), ya que ello incrementa el riesgo de que la criatura sufra daños e inclusive la muerte!

Instale la silla de seguridad en las plazas laterales del asiento trasero.



¡Atención! Después de instalar la silla de seguridad, intente moverla hacia todos los lados para asegurarse de que esté correctamente instalada.

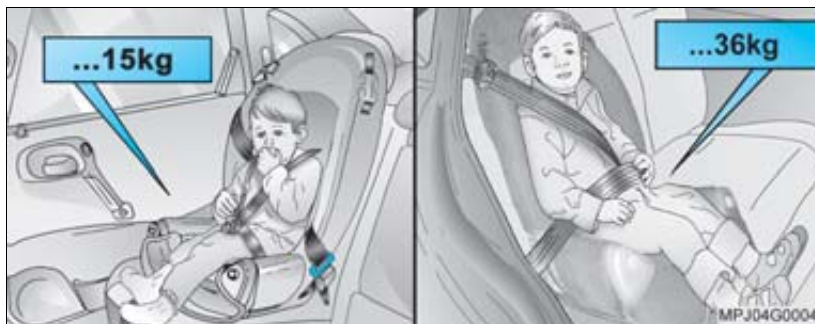

Silla de seguridad para niños

Sistema modular para varias gamas de peso:

- Gama de peso I: de 9 a 15 kg.
- Gama de peso II y III: de 15 a 36 kg.

Se debe siempre instalarla con el niño vuelto hacia la parte delantera del vehículo.



Nota

La silla de seguridad para niños se debe instalar en las plazas laterales del asiento trasero.



¡Atención!

No deje que la cinta diagonal del cinturón de seguridad quede cerca del rostro o cuello del niño, pues hay el riesgo de que el niño quede seriamente herido en caso de colisión.



¡Atención!

- Después de quitar el niño del vehículo, sujete la silla de seguridad, utilizando el cinturón de seguridad del vehículo para evitar que la misma fuese arrojada hacia delante en caso de frenado brusco.
- En caso de que no fuese necesario mantener la silla de seguridad en el compartimento de pasajeros, la quitela y pongala en el compartimento de cargas; sujétela con una red de retención.
- En caso de que el vehículo fuese involucrado en algún accidente, se debe reemplazar la silla de seguridad.
- Antes de instalar un sistema de protección infantil, lea atentamente las instrucciones provistas por el fabricante del sistema.
- En caso de que estas instrucciones sobre el sistema de protección infantil y también las instrucciones provistas por el fabricante del sistema no fuesen observadas, podría aumentar el riesgo y/o severidad de heridas en caso de accidente.
- En caso de que la silla de seguridad para niños no estuviese apropiadamente fijada, el riesgo de que el niño fuese gravemente herido aumenta considerablemente.